



ΕΛΛΗΝΙΚΗ ΔΗΜΟΚΡΑΤΙΑ  
1<sup>Η</sup> ΥΠΕ ΑΤΤΙΚΗΣ  
Γ.Ν.Α « Ο ΕΥΑΓΓΕΛΙΣΜΟΣ-  
ΟΦΘΑΛΜΙΑΤΡΕΙΟ ΑΘΗΝΩΝ-  
ΠΟΛΥΚΛΙΝΙΚΗ»  
Ν.Π.Δ.Δ

ΥΠΗΡΕΣΙΑ: ΔΙΟΙΚΗΤΙΚΗ  
ΥΠΟΔ/ΝΣΗ: ΟΙΚΟΝΟΜΙΚΟΥ  
ΤΜΗΜΑ: ΠΡΟΜΗΘΕΙΩΝ  
ΓΡΑΦΕΙΟ: ΠΡΟΜΗΘΕΙΩΝ  
Πληροφορίες: Μ. Λουρουτζή  
Ταχ. Δ/ση: Υψηλάντου 45-47  
Ταχ. Κώδικας: 106 76  
Τηλέφωνο: 213 204 1633  
Fax: 213 204 1838  
E-mail: tm.promithies@evangelismos-hosp.gr

ΑΘΗΝΑ 2-3-2021  
ΑΡ. ΠΡΩΤ:11/07/234/7094

#### ΠΡΟΣΚΛΗΣΗ ΕΚΔΗΛΩΣΗΣ ΕΝΔΙΑΦΕΡΟΝΤΟΣ

Πρόσκληση εκδήλωσης ενδιαφέροντος δια της συλλογής γραπτών σφραγισμένων προσφορών για την επείγουσα προμήθεια «ΞΕΝΟΔΟΧΕΙΑΚΟΥ ΕΞΟΠΛΙΣΜΟΥ» για τις νέες Μονάδες ΜΕΘ», με κριτήριο κατακύρωσης την πλέον συμφέρουσα από οικονομική άποψη προσφορά αποκλειστικά βάσει της τιμής ,

**Το ΓΝΑ «Ο ΕΥΑΓΓΕΛΙΣΜΟΣ- ΠΟΛΥΚΛΙΝΙΚΗ ΑΘΗΝΩΝ» έχοντας υπ' όψη:**

**Τις διατάξεις όπως αυτές ισχύουν:**

1. Το Ν. 4700/2020 -( ΦΕΚ 127Α/29.06.2020) "Ενιαίο κείμενο Δικονομίας για το Ελεγκτικό Συνέδριο, ολοκληρωμένο νομοθετικό πλαίσιο για τον προσυμβατικό έλεγχο, τροποποιήσεις στον Κώδικα Νόμων για το Ελεγκτικό Συνέδριο, διατάξεις για την αποτελεσματική απονομή της δικαιοσύνης και άλλες διατάξεις".
2. Το Ν. 4727/2020 "Κώδικας Ψηφιακής Διακυβέρνησης (Ενσωμάτωση στην ελληνική νομοθεσία Της Οδηγίας (ΕΕ) 2016/2102 και της Οδηγίας (ΕΕ) 2019/1024) -Κώδικας Ηλεκτρονικών Επικοινωνιών (Ενσωμάτωση στο ελληνικό δίκαιο της Οδηγίας (ΕΕ) 2018/1972) και άλλες διατάξεις" (Α' 184).
3. Το Ν. 4624/2019 (Α' 137) "Αρχή Προστασίας Δεδομένων Προσωπικού Χαρακτήρα, μέτρα εφαρμογής του Κανονισμού (ΕΕ) 2016/679 του Ευρωπαϊκού Κοινοβουλίου και του Συμβουλίου της 27ης Απριλίου 2016 για την προστασία των φυσικών προσώπων έναντι της επεξεργασίας δεδομένων".
4. Το Ν. 4622/2019 "Επιτελικό Κράτος: οργάνωση, λειτουργία και διαφάνεια της Κυβέρνησης, των κυβερνητικών οργάνων και της κεντρικής δημόσιας διοίκησης" (Α' 133).
5. Το Ν. 4635/2019 "Επενδύω στην Ελλάδα και άλλες διατάξεις" (Α' 167)
6. Το μέρος Γ' του Ν. 4472/17 (Α' 74) "Ίδρυση της Εθνικής Κεντρικής Αρχής Προμηθειών Υγείας για την Κεντροποίηση Προμηθειών των εποπτευόμενων από το Υπουργείο Υγείας Φορέων"

όπως έχει τροποποιηθεί και ισχύει μέχρι σήμερα".

7. Τις διατάξεις του Ν.4412/2016 (ΦΕΚ 147Α//08-08-16) «Δημόσιες Συμβάσεις Έργων, Προμηθειών και Υπηρεσιών (προσαρμογή στις οδηγίες 2014/24/ΕΕ και 2014/25/ΕΕ)» όπως έχει τροποποιηθεί και ισχύει **και ιδίως** τις διατάξεις της παραγράφου 2Γ του άρθρου 32 του ν.4412/2016 με τις οποίες ενσωματώθηκαν οι διατάξεις του άρθρου 32 της οδηγίας 24/2014/ΕΕ, για την προσφυγή στη διαδικασία της διαπραγμάτευσης χωρίς προηγούμενη δημοσίευση.
8. Το Ν. 4270/2014 (Α' 143) "Αρχές δημοσιονομικής διαχείρισης και εποπτείας (ενσωμάτωση της Οδηγίας 2011/85/ΕΕ) - δημόσιο λογιστικό και άλλες διατάξεις".
9. Τις διατάξεις του ν. 4250/2014 (Α' 74) «Διοικητικές Απλουστεύσεις – Καταργήσεις, Συγχωνεύσεις Νομικών Προσώπων και Υπηρεσιών του Δημοσίου Τομέα-Τροποποίηση Διατάξεων του π.δ. 318/1992 (Α'161) και λοιπές ρυθμίσεις» και ειδικότερα τις διατάξεις του άρθρου 1
10. Τις διατάξεις του Ν. 4013/2011 (Α' 204) «Σύσταση ενιαίας Ανεξάρτητης Αρχής Δημοσίων Συμβάσεων και Κεντρικού Ηλεκτρονικού Μητρώου Δημοσίων Συμβάσεων...»
11. Το Ν. 4172/2013 (Α' 167) άρθρο 64 για την παρακράτηση φόρου εισοδήματος.
12. Το Ν. 4155/2013 "Εθνικό Σύστημα Ηλεκτρονικών Δημοσίων Συμβάσεων και άλλες διατάξεις" (Α' 120), όπως ισχύει.
13. Το Ν. 4152/2013 (ΦΕΚ 107/Α) "Επείγοντα μέτρα Εφαρμογής των Νόμων 4046/12,4093/12 και 4127/2013" και ειδικότερα τις παραγράφου Ζ : Προσαρμογή της Ελληνικής Νομοθεσίας στην Οδηγία 2011/7 της 16ης Φεβρουαρίου 2011 για την καταπολέμηση της καθυστέρησης πληρωμών στις εμπορικές συναλλαγές, όπως ισχύει.
14. Τις διατάξεις του Ν. 3861/2010 (Α' 112) «Ενίσχυση της διαφάνειας με την υποχρεωτική ανάρτηση νόμων και πράξεων των κυβερνητικών, διοικητικών και αυτοδιοικητικών οργάνων στο διαδίκτυο «Πρόγραμμα Διαύγεια» και άλλες διατάξεις»,
15. Το Ν. 2690/1999 (Α' 45) «Κύρωση του Κώδικα Διοικητικής Διαδικασίας και άλλες διατάξεις», όπως ισχύει
16. Το Π.Δ. 28/2015 "Κωδικοποίηση διατάξεων για την πρόσβαση σε δημόσια έγγραφα και στοιχεία" (Α' 34).
17. Το Π.Δ. 80/2016 "Ανάληψη υποχρεώσεων από τους Διατάκτες", (Α' 145).
18. Την με αρ. πρωτ. 57654/22.5.2017 (ΦΕΚ Β/1781/23.5.2017) απόφαση "Ρύθμιση ειδικότερων θεμάτων λειτουργίας και διαχείρισης του Κεντρικού Ηλεκτρονικού Μητρώου Δημοσίων Συμβάσεων (ΚΗΜΔΗΣ) του Υπουργείου Οικονομίας και Ανάπτυξης.
19. Το Π.Δ. 39/2017 "Κανονισμός εξέτασης Προδικαστικών Προσφυγών ενώπιον της Αρχής Εξέτασης Προδικαστικών Προσφυγών", (Α' 64).
20. Την υπ' αριθμ. 1191/14-03-2017 ΚΥΑ "Καθορισμός του χρόνου, τρόπου υπολογισμού της διαδικασίας παρακράτησης και απόδοσης της κράτησης 0,06% υπέρ της Αρχής Εξέτασης Προδικαστικών Προσφυγών (Α.Ε.Π.Π.), καθώς και των λοιπών λεπτομερειών εφαρμογής της παραγράφου 3, του άρθρου 350 του ν. 4412/2016 (Α' 147)", (Β' 969).
21. Την υπ' αριθμ. 2020C/ 108 Ι/01 ειδική ανακοίνωση της Ευρωπαϊκής Επιτροπής σχετικά με τη χρήση του πλαισίου για τις δημόσιες συμβάσεις στην κατάσταση έκτακτης που σχετίζεται με την κρίση της νόσου COVID-19 και το υπ' αριθμ. πρωτ. 1867/01-04-2020 (ΑΔΑ: 9ΗΤΜΟΞΤΒ-ΜΛΔ) έγγραφο της ΕΑΑΔΗΣΥ.
22. Την ΚΥΑ αριθ. ΔΥ8δ/Γ.Π.οικ.130648 "Εναρμόνιση της εθνικής νομοθεσίας προς τις διατάξεις της Οδηγίας 93/42/ΕΟΚ «περί ιατροτεχνολογικών προϊόντων»" (ΦΕΚ Β' 2198/2009)

**Τις διατάξεις των Πράξεων Νομοθετικού Περιεχομένου (ΠΝΠ) όπως αυτές έχουν κυρωθεί και ισχύουν:**

1. Τις διατάξεις της Πράξης Νομοθετικού Περιεχομένου Α'42/25-02-2020, όπως κυρώθηκε και τροποποιήθηκε με το Ν. 4682/2020 (ΦΕΚ 76Α/03-04-2020) και έχει ήδη αντικατασταθεί με το άρθρο 13 του Ν. 4693/2020.
2. Τις διατάξεις της Πράξης Νομοθετικού Περιεχομένου Α'55/11-03-2020, όπως κυρώθηκε με το Ν. 4682/2020 (ΦΕΚ 76Α/03-04-2020).
3. Το άρθρο 19 του ν. 4675 (ΦΕΚ 54/Α'/11-03-2020)
4. Τις διατάξεις της Πράξης Νομοθετικού Περιεχομένου Α'64/14-03-20, όπως κυρώθηκε με το Ν. 4682/2020 (ΦΕΚ 76Α/03-04-2020).
5. Τις διατάξεις της Πράξης Νομοθετικού Περιεχομένου Α'68/20-03-20, όπως κυρώθηκε με το Ν. 4683/2020 (ΦΕΚ 83Α/10-04-2020).
6. Τις διατάξεις της Πράξης Νομοθετικού Περιεχομένου Α'75/30-03-20, όπως κυρώθηκε με το Ν. 4684/2020 (ΦΕΚ 86Α/25-04-2020).
7. Την Ανακοίνωση της Ευρωπαϊκής Επιτροπής 2020/C108 I/01 01-04-20
8. Τις διατάξεις του Ν.4682/20 (Α'76/03-04-20), όπως κυρώθηκε με το Ν. 4690/2020 (ΦΕΚ 104Α/30-05-2020).
9. Τις διατάξεις της Πράξης Νομοθετικού Περιεχομένου Α'84/13-04-20, όπως κυρώθηκε με το Ν. 4690/2020 (ΦΕΚ 104Α/30-05-2020).
10. Τις διατάξεις της Πράξης Νομοθετικού Περιεχομένου Α'90/01-05-2020, όπως κυρώθηκε με το Ν. 4690/2020 (ΦΕΚ 104Α/30-05-2020).
11. Τις διατάξεις της Πράξης Νομοθετικού Περιεχομένου Α'157/10-08-2020, όπως κυρώθηκε με το Ν. 4722/2020 (ΦΕΚ 177Α/15-09-2020).
12. Το Ν. 4693/2020 (ΦΕΚ 116Α/17-06-2020) άρθρο 13ο.
13. Τις διατάξεις του ν. 4728/2020 (ΦΕΚ 186Α/29-9-2020).
14. Το Ν. 4764/2020 (ΦΕΚ 256Α/23.12.20).

#### **Τις Αποφάσεις και Έγγραφα:**

1. Την από 14.10.2020 της 131<sup>η</sup> Συνεδρίασης του ΚΕ.Σ.Υ.ΠΕ. περί έγκρισης των ποσοτήτων για την προμήθεια Ξενοδοχειακού Εξοπλισμού για τις νέες Μονάδες ΜΕΘ
2. Την από αριθμ. 1 Απόφαση της 47<sup>ης</sup> Συν./16-12-2020 του ΔΣ του Νοσοκομείου περί έγκρισης τεχνικών προδιαγραφών για την Προμήθεια Ξενοδοχειακού Εξοπλισμού για τις νέες Μονάδες ΜΕΘ
3. Το από 03.02.2021 πρακτικό της 5<sup>ης</sup> Συνεδρίασης του ΚΕ.Σ.Υ.ΠΕ. περί έγκρισης των τεχνικών προδιαγραφών για την προμήθεια Ξενοδοχειακού Εξοπλισμού για τις νέες Μονάδες ΜΕΘ

#### **ΠΡΟΚΗΡΥΣΣΕΙ**

**Πρόσκληση εκδήλωσης ενδιαφέροντος δια της συλλογής γραπτών σφραγισμένων προσφορών για την επείγουσα προμήθεια ΞΕΝΟΔΟΧΕΙΑΚΟΥ ΕΞΟΠΛΙΣΜΟΥ για τις νέες Μονάδες ΜΕΘ, , με κριτήριο κατακύρωσης την πλέον συμφέρουσα από οικονομική άποψη προσφορά αποκλειστικά βάσει της τιμής.**

**ΤΟΠΟΣ – ΧΡΟΝΟΣ ΔΙΕΝΕΡΓΕΙΑΣ ΔΙΑΓΩΝΙΣΜΟΥ**

<b>ΤΟΠΟΣ ΥΠΟΒΟΛΗΣ ΠΡΟΣΦΟΡΩΝ</b>	<b>ΚΑΤΑΛΗΚΤΙΚΗ ΗΜΕΡΟΜΗΝΙΑ ΥΠΟΒΟΛΗΣ ΠΡΟΣΦΟΡΩΝ</b>	<b>ΤΟΠΟΣ ΔΙΕΝΕΡΓΕΙΑΣ ΔΙΑΓΩΝΙΣΜΟΥ</b>	<b>ΗΜΕΡΟΜΗΝΙΑ &amp; ΩΡΑ ΔΙΕΝΕΡΓΕΙΑΣ ΔΙΑΓΩΝΙΣΜΟΥ</b>
ΓΝΑ Ο ΕΥΑΓΓΕΛΙΣΜΟΣ ΥΨΗΛΑΝΤΟΥ 45-47- 10676 ΑΘΗΝΑ	8/3/2021 ημέρα Δευτέρα και ώρα 12:00 μ.μ.	ΓΝΑ Ο ΕΥΑΓΓΕΛΙΣΜΟΣ ΥΨΗΛΑΝΤΟΥ 45-47- 10676 ΑΘΗΝΑ	8/3/2021 ημέρα Δευτέρα και ώρα 13:00

Προσφορές θα κατατίθενται έως την ως άνω αναγραφόμενη ημερομηνία, σε σφραγισμένο φάκελο (είτε αυτοπροσώπως είτε με ταχυδρομική αποστολή) **στην έδρα του ΓΝΑ Ο ΕΥΑΓΓΕΛΙΣΜΟΣ ΥΨΗΛΑΝΤΟΥ 45-47- 10676 ΑΘΗΝΑ**

Προσφορές δεν μπορούν να κατατεθούν μετά την ως άνω ημερομηνία και ώρα.

Η αποσφράγιση των προσφορών γίνεται από πενταμελή (5) επιτροπή, που ορίζεται από το Νοσοκομείο.

**ΚΑΝΟΝΕΣ ΔΗΜΟΣΙΟΤΗΤΑΣ ΠΡΟΣΚΛΗΣΗΣ**

Η πρόσκληση αναρτήθηκε στο Κεντρικό Ηλεκτρονικό Μητρώο Δημοσίων Συμβάσεων (ΚΗΜΔΗΣ) και στη διαδικτυακή εφαρμογή ΔΙΑΥΓΕΙΑ, στις 2/3/2021 στην ιστοσελίδα του Υπουργείου Υγείας <https://www.moh.gov.gr/> καθώς επίσης και στην ιστοσελίδα της Υπηρεσίας <https://evageglismos-hosp.gr>

**1. ΔΙΚΑΙΩΜΑ ΣΥΜΜΕΤΟΧΗΣ ΣΤΟΝ ΔΙΑΓΩΝΙΣΜΟ**

Σύμφωνα με το αρ. 25 του Ν. 4412/2016, υποψήφιοι ή προσφέροντες και σε περίπτωση ενώσεων, τα μέλη αυτών μπορούν να είναι φυσικά ή νομικά πρόσωπα εγκατεστημένα :

- α) σε κράτος-μέλος της Ένωσης,
- β) σε κράτος-μέλος του Ευρωπαϊκού Οικονομικού Χώρου (Ε.Ο.Χ.),

γ) σε τρίτες χώρες που έχουν υπογράψει και κυρώσει τη ΣΔΣ, στο βαθμό που η υπό ανάθεση δημόσια σύμβαση καλύπτεται από τα Παραρτήματα 1, 2, 4 και 5 και τις γενικές σημειώσεις του σχετικού με την Ένωση Προσαρτήματος Ι της ως άνω Συμφωνίας, καθώς και

δ) σε τρίτες χώρες που δεν εμπίπτουν στην περίπτωση γ' της παρούσας παραγράφου και έχουν συνάψει διμερείς ή πολυμερείς συμφωνίες με την Ένωση σε θέματα διαδικασιών ανάθεσης δημοσίων συμβάσεων.

Οι ενώσεις και οι κοινοπραξίες δεν υποχρεούνται να λαμβάνουν ορισμένη νομική μορφή προκειμένου να υποβάλουν την προσφορά. Η επιλεγείσα ένωση ή κοινοπραξία υποχρεούται να πράξει τούτο εάν κατακυρωθεί σε αυτή η σύμβαση εφόσον η λήψη ορισμένης νομικής μορφής είναι αναγκαία για την ικανοποιητική εκτέλεση της σύμβασης.

2. Κατά τα λοιπά ο διαγωνισμός θα γίνει σύμφωνα με τα παραρτήματα που επισυνάπτονται στην παρούσα και αποτελούν αναπόσπαστο μέρος αυτής:

- |  |               |
|--|---------------|
| • ΑΝΤΙΚΕΙΜΕΝΟ ΔΙΑΓΩΝΙΣΜΟΥ –ΣΥΝΟΠΤΙΚΑΣΤΟΙΧΕΙΑ:  | ΠΑΡΑΡΤΗΜΑ Α΄  |
| • ΣΥΜΠΛΗΡΩΜΑΤΙΚΟΙ ΓΕΝΙΚΟΙΟΡΟΙΔΙΑΓΩΝΙΣΜΟΥ:      | ΠΑΡΑΡΤΗΜΑ Β΄  |
| • ΑΞΙΟΛΟΓΗΣΗΠΡΟΣΦΟΡΩΝ:                         | ΠΑΡΑΡΤΗΜΑΓ΄   |
| • ΕΙΔΙΚΟΙΟΡΟΙ:                                 | ΠΑΡΑΡΤΗΜΑΔ΄   |
| • ΤΕΧΝΙΚΕΣΠΡΟΔΙΑΓΡΑΦΕΣ                         | ΠΑΡΑΡΤΗΜΑ Ε΄  |
| • ΥΠΟΔΕΙΓΜΑ ΕΓΓΥΗΤΙΚΗΣΕΠΙΣΤΟΛΗΣ:               | ΠΑΡΑΡΤΗΜΑ ΣΤ΄ |
| • ΣΧΕΔΙΟΣΥΜΒΑΣΗΣ:                              | ΠΑΡΑΡΤΗΜΑ Ζ΄  |
| • ΤΥΠΟΠΟΙΗΜΕΝΟ ΕΝΤΥΠΟ ΥΠΕΥΘΥΝΗΣ ΔΗΛΩΣΗΣ (ΤΕΥΔ) | ΠΑΡΑΡΤΗΜΑ Η΄  |
| • ΟΙΚΟΝΟΜΙΚΗ ΠΡΟΣΦΟΡΑ                          | ΠΑΡΑΡΤΗΜΑ Θ΄  |

**Ο ΔΙΟΙΚΗΤΗΣ**  
**ΓΝΑ Ο ΕΥΑΓΓΕΛΙΣΜΟΣ- ΠΟΛΥΚΛΙΝΙΚΗ**  
**ΑΝΑΣΤΑΣΙΟΣ ΓΡΗΓΟΡΟΠΟΥΛΟΣ**

## ΠΑΡΑΡΤΗΜΑ Α'

## ΑΝΤΙΚΕΙΜΕΝΟ ΤΟΥ ΔΙΑΓΝΩΣΙΜΟΥ – ΣΥΝΟΠΤΙΚΑ ΣΤΟΙΧΕΙΑ

ΕΙΔΟΣ ΔΙΑΓΝΩΣΙΜΟΥ:	ΠΡΟΣΚΑΗΣΗ ΥΠΟΒΑΗΣ ΠΡΟΣΦΟΡΩΝ
ΚΡΙΤΗΡΙΟ ΚΑΤΑΚΥΡΩΣΗΣ:	Η ΠΛΑΕΟΝ ΣΥΜΦΕΡΟΥΣΑ ΑΠΟ ΟΙΚΟΝΟΜΙΚΗ ΑΠΟΨΗ ΠΡΟΣΦΟΡΑ ΜΟΝΟ ΒΑΣΕΙ ΤΙΜΗΣ
ΧΡΟΝΟΣ ΔΗΜΟΣΙΕΥΣΗΣ ΣΤΗΝ ΙΣΤΟΣΕΛΙΔΑ ΤΗΣ ΥΠΗΡΕΣΙΑΣ	2-3-2021
ΧΡΟΝΟΣ ΔΗΜΟΣΙΕΥΣΗΣ ΣΤΟ ΚΗΜΔΗΣ ΚΑΙ ΤΗ ΔΙΑΥΓΕΙΑ	2-3-2021
ΚΑΤΑΛΗΚΤΙΚΗ ΗΜΕΡΟΜΗΝΙΑ ΥΠΟΒΑΗΣ ΠΡΟΣΦΟΡΩΝ	8-3-2021
ΧΡΟΝΟΣ ΑΝΑΠΟΣΦΑΤΙΣΗΣ ΠΡΟΣΦΟΡΩΝ	8-3-2021
ΤΟΠΟΣ ΔΙΕΝΕΡΓΕΙΑΣ:	ΓΝΑ Ο ΕΥΑΓΓΕΛΙΣΜΟΣ ΥΨΗΛΑΝΤΟΥ 45-47 - 10676 ΑΘΗΝΑ
ΠΕΡΙΓΡΑΦΗ ΕΙΔΟΥΣ:	ΕΞΟΔΟΧΕΙΑΚΟΣ ΕΞΟΠΛΙΣΜΟΣ γΙΑ ΤΙΣ ΒΕΕΣ ΜΟΑΝΔΕΣ ΕΝΤΑΤΙΚΗΣ ΘΕΡΑΠΕΙΑΣ
ΚΩΔΙΚΟΣ CPV:	
ΑΝΑΘΕΤΟΥΣΑ ΑΡΧΗ:	ΓΝΑ Ο ΕΥΑΓΓΕΛΙΣΜΟΣ
ΜΟΝΑΔΑ ΜΕΤΡΗΣΗΣ:	ΤΕΜΑΧΙΑ
ΔΙΑΡΚΕΙΑ ΤΗΣ ΣΥΜΒΑΣΗΣ:	Έως την οριστική ποσοτική και ποιοτική παραλαβή του αντικειμένου της παρούσας πρόσκλησης
ΧΡΟΝΟΣ ΠΑΡΑΔΟΣΗΣ:	
ΤΟΠΟΣ ΠΑΡΑΔΟΣΗΣ:	ΓΝΑ Ο ΕΥΑΓΓΕΛΙΣΜΟΣ ΥΨΗΛΑΝΤΟΥ 45-47 - 10676 ΑΘΗΝΑ
ΠΡΟΫΠΟΛΟΓΙΣΜΟΣ ΠΟΥ ΒΑΡΥΝΕΤΑΙ	
ΣΥΝΟΛΟ ΚΡΑΤΗΣΕΩΝ ΕΠΙ %:	ΝΟΜΙΜΕΣ ΚΡΑΤΗΣΕΙΣ

**ΑΝΤΙΚΕΙΜΕΝΟ ΤΗΣ ΠΡΟΣΚΛΗΣΗΣ**

Αντικείμενο της πρόσκλησης είναι η προμήθεια των κάτωθι:

<b>A/A</b>	<b>ΞΕΝΟΔΟΧΕΙΑΚΟΣ ΕΞΟΠΛΙΣΜΟΣ</b>	<b>ΠΟΣΟΤΗΤΑ ΣΕ ΤΕΜΑΧΙΑ</b>
1	ΓΡΑΦΕΙΟ ΜΕ ΤΡΟΧΗΛΑΤΗ ΣΥΡΤΑΡΙΕΡΑ	3
2	ΤΡΟΧΗΛΑΤΟ ΚΑΘΙΣΜΑ ΓΡΑΦΕΙΟΥ	30
3	ΣΤΑΘΕΡΟ ΚΑΘΙΣΜΑ ΓΡΑΦΕΙΟΥ	26
4	ΤΡΑΠΕΖΙ ΣΥΣΚΕΨΕΩΝ	3
5	ΡΑΦΙΑ ΔΕΧΟΝ	19 (ΣΤΗΛΕΣ)
6	ΠΑΓΚΟΣ ΑΠΟΔΥΤΗΡΙΟΥ	2
7	ΙΜΑΤΙΟΘΗΚΗ ΜΟΝΗ	12
8	ΙΜΑΤΙΟΘΗΚΗ ΔΙΠΛΗ	42
9	ΚΡΕΒΑΤΙ ΟΙΚΙΑΚΟΥ ΤΥΠΟΥ ΜΕ ΣΤΡΩΜΑ	6
10	ΚΟΜΟΔΙΝΟ ΟΙΚΙΑΚΟΥ ΤΥΠΟΥ	6
11	ΤΡΑΠΕΖΑΚΙ	2

**Επισημαίνουμε ότι :**

- **Στους οικονομικούς φορείς δίνεται η δυνατότητα να καταθέσουν προσφορά και για μέρος των ζητούμενων ειδών. Τα ζητούμενα είδη πρέπει να είναι όλα καινούρια. Δεν γίνονται δεκτά εκθεσιακά ή ελαφρώς μεταχειρισμένα είδη**
- Σε περίπτωση που υπάρχουν ισότιμες ή ισοδύναμες προσφορές, τελικός μειοδότης επιλέγεται ο μειοδότης που προκύπτει κατόπιν διαπραγμάτευσης, αφού κληθούν όλοι οι προσφέροντες που είχαν ισότιμες ή ισοδύναμες προσφορές
- **Επί ποινής αποκλεισμού**, οι υποψήφιοι φορείς δεσμεύονται για την παράδοση του συνόλου της ποσότητας των ειδών που θα τους κατακυρωθούν ως ακολούθως: **Εντός τριάντα (30) ημερών από την υπογραφή της σύμβασης.**

**ΠΑΡΑΡΤΗΜΑ Β΄**  
**ΣΥΜΠΛΗΡΩΜΑΤΙΚΟΙ ΓΕΝΙΚΟΙ ΟΡΟΙ**

**1. ΚΑΤΑΡΤΙΣΗ ΚΑΙ ΥΠΟΒΟΛΗ ΠΡΟΣΦΟΡΩΝ**

Οι προσφορές θα κατατίθενται έως την ως άνω αναγραφόμενη ημερομηνία στην έδρα του ΓΝΑ Ο ΕΥΑΓΓΕΛΙΣΜΟΣ ΥΨΗΛΑΝΤΟΥ 45-47- 10676 ΑΘΗΝΑ

Ο χρόνος ισχύος των προσφορών είναι **180 ημερολογιακές ημέρες**, προσμετρούμενες από την επομένη της ημέρας διενέργειας του διαγωνισμού.

**1.1. Προσφορά που ορίζει χρόνο ισχύος μικρότερο του παραπάνω αναφερομένου απορρίπτεται ως απαράδεκτη.**

**1.2. Στο φάκελο κάθε προσφοράς πρέπει να αναγράφονται ευκρινώς:**

**1.2.1.** Η λέξη ΠΡΟΣΦΟΡΑ.

**1.2.2.** Ο πλήρης τίτλος της αρμόδιας Υπηρεσίας (Αναθέτουσας Αρχής) που διενεργεί την προμήθεια.

**1.2.3.** Ο αριθμός της Πρόσκλησης.

**1.2.4.** Η καταληκτική ημερομηνία (ημερομηνία λήξης) προθεσμίας υποβολής προσφορών του διαγωνισμού.

**1.2.5.** Τα στοιχεία του αποστολέα (οικονομικού φορέα)

**1.3.** Μέσα στον κύριο φάκελο της προσφοράς τοποθετούνται όλα τα σχετικά με την προσφορά στοιχεία σε δύο (2) ξεχωριστούς σφραγισμένους (υπο) φακέλους, ήτοι ένας (υπο) φάκελος με τα δικαιολογητικά συμμετοχής και την τεχνική προσφορά και ένας (υπο) φάκελος με την οικονομική προσφορά. Ειδικότερα:

**1.3.1. ΔΙΚΑΙΟΛΟΓΗΤΙΚΑ ΣΥΜΜΕΤΟΧΗΣ**

Οι συμμετέχοντες, οφείλουν να καταθέσουν, υποχρεωτικά μαζί με την προσφορά τους στον (υπο) φάκελο των δικαιολογητικών συμμετοχής / τεχνικής προσφοράς εγκαίρως και προσηκόντως, ΕΠΙ ΠΟΙΝΗ ΑΠΟΚΛΕΙΣΜΟΥ, τα ακόλουθα κατά περίπτωση δικαιολογητικά όπως αυτά περιγράφονται στην παρ. 2, αρ. 79, του Ν. 4412/2016, σε συνδυασμό και με τα άρθρα 1 και 3 του Ν. 4250/26-03-2014 (ΦΕΚ 74/Α/26-03-2014) και ειδικότερα:

**1. Τυποποιημένο Έντυπο Υπεύθυνης Δήλωσης (ΤΕΥΔ)** του αρ. 79, παρ.4 του Ν. 4412/2016, όπως αυτό ισχύει σύμφωνα με την με αρ. 158/2016 (ΦΕΚ 3698/Β/2016) Απόφαση της Ενιαίας Ανεξάρτητης Αρχής Δημοσίων Συμβάσεων στο οποίο θα πρέπει να δηλώνεται ότι ο υποψήφιος οικονομικός φορέας μέχρι και την ημέρα υποβολής της προσφοράς του:

1.1. Δεν βρίσκεται σε μία από τις καταστάσεις του άρθρου 73 -παράγραφοι (1) και (2)- και του άρθρου 74 για τις οποίες οι οικονομικοί φορείς αποκλείονται από την διαδικασία συμμετοχής σε διαδικασία σύναψης δημόσιας σύμβασης,

1.2. πληροί τα σχετικά κριτήρια επιλογής τα οποία έχουν καθοριστεί, σύμφωνα με την παρ. 1α και 2 του άρθρου 75

Πιο συγκεκριμένα απαιτείται η συμπλήρωση των κάτωθι μερών :

- **Μέρος II:** Πληροφορίες σχετικά με τον οικονομικό φορέα

A: Πληροφορίες σχετικά με τον οικονομικό φορέα

B: Πληροφορίες σχετικά με τους νόμιμους εκπροσώπους του οικονομικού φορέα

Γ: Πληροφορίες σχετικά με τη στήριξη στις ικανότητες άλλων φορέων

- **Μέρος III:** Λόγοι αποκλεισμού

A: Λόγοι αποκλεισμού που σχετίζονται με ποινικές καταδίκες

B: Λόγοι που σχετίζονται με την καταβολή φόρων ή εισφορών κοινωνικής ασφάλισης

Γ: Λόγοι που σχετίζονται με αφερεγγυότητα, σύγκρουση συμφερόντων ή επαγγελματικό παράπτωμα: Απαιτείται να συμπληρωθεί μόνο το πεδίο αναφορικά με το εάν ο οικονομικός φορέας έχει, εν γνώσει του, αθετήσει τις υποχρεώσεις στους τομείς του Περιβαλλοντικού, Κοινωνικού και Εργατικού Δικαίου

- **Μέρος IV:** Κριτήρια επιλογής

A: Καταλληλότητα

- **Μέρος VI:** Τελικές δηλώσεις

Το Τ.Ε.Υ.Δ. μπορεί να υπογράφεται έως δέκα (10) ημέρες πριν την καταληκτική ημερομηνία.

**2.Υπεύθυνη δήλωση** της παρ. 4 του άρθρου 8 του ν. 1599/1986 (Α' 75), όπως εκάστοτε ισχύει, όπου να δηλώνεται ότι:

- Αποδέχεται ανεπιφύλακτα τους όρους της παρούσας
- Η προσφορά συντάχθηκε σύμφωνα με τους όρους της παρούσας των οποίων οι προσφέροντες έλαβαν πλήρη και ανεπιφύλακτη γνώση.
- Τα στοιχεία που αναφέρονται στην προσφορά είναι αληθή και ακριβή.
- Παραίτηται από κάθε δικαίωμα αποζημίωσής του, σχετικά με οποιαδήποτε απόφαση της Αναθέτουσας Αρχής για αναβολή ή ακύρωση – ματαίωση του διαγωνισμού.
- Συμμετέχει με μια μόνο προσφορά στο πλαίσιο του παρόντος διαγωνισμού.
- Τηρεί και θα εξακολουθήσει να τηρεί κατά την εκτέλεση της σύμβασης, εφόσον επιλεγεί, τις υποχρεώσεις του που απορρέουν από τις διατάξεις της περιβαλλοντικής, κοινωνικοασφαλιστικής και εργατικής νομοθεσίας, που έχουν θεσπιστεί με το δίκαιο της Ένωσης, το εθνικό δίκαιο, συλλογικές συμβάσεις ή διεθνείς διατάξεις περιβαλλοντικού, κοινωνικού και εργατικού δικαίου, οι οποίες απαριθμούνται στο Παράρτημα Χ του Προσαρτήματος Α του ν. 4412/2016.
- Δεν θα ενεργήσει αθέμιτα, παράνομα ή καταχρηστικά καθ'όλη τη διάρκεια της διαδικασίας ανάθεσης, αλλά και κατά το στάδιο εκτέλεσης της σύμβασης, εφόσον επιλεγεί
- Λαμβάνει τα κατάλληλα μέτρα για να διαφυλάξει την εμπιστευτικότητα των πληροφοριών που έχουν χαρακτηριστεί ως τέτοιες.
- Κατά την διάρκεια εκτέλεσης της σύμβασης δεσμεύεται για την απαρέγκλιτη τήρηση των διατάξεων του με αρ. 2016/679 Κανονισμού (ΕΕ) του Ευρωπαϊκού Κοινοβουλίου και του Συμβουλίου της 27ης Απριλίου 2016 και του Ν.4624/2019, για την προστασία των φυσικών

προσώπων έναντι της επεξεργασίας των δεδομένων προσωπικού χαρακτήρα.

- Δεσμεύεται για την παράδοση του συνόλου της ποσότητας των ειδών που θα τους κατακυρωθούν σε τριάντα (30) ημέρες από την υπογραφή της.

**Σημειώνεται** ότι σύμφωνα με την παράγραφο 3 του Ν. 4250/26-03-2014 (ΦΕΚ 74/Α/26-03-2014) οι ανωτέρω δηλώσεις φέρουν ημερομηνία εντός των τελευταίων τριάντα ημερολογιακών ημερών.

### **1.3.2. ΤΑ ΤΕΧΝΙΚΑ ΣΤΟΙΧΕΙΑ** της στον (υπο) φάκελο «Δικαιολογητικά

Συμμετοχής – Τεχνική προσφορά» με την ένδειξη «**ΤΕΧΝΙΚΗ ΠΡΟΣΦΟΡΑ**». **Επιπρόσθετα, θα πρέπει να περιληφθεί, Υπεύθυνη Δήλωση του Ν. 1599/1986**, του προσφέροντος ότι : η προσφορά του είναι σύμφωνη με τις Τεχνικές Απαιτήσεις, όπως καταγράφονται στο Παράρτημα «Τεχνικές προδιαγραφές» της παρούσας, **επί ποινή αποκλεισμού** και μαζί με αυτή προσκομίζονται και όλα τα απαραίτητα δικαιολογητικά/πιστοποιητικά που αποδεικνύουν την ως άνω συμμόρφωση με τις Τεχνικές προδιαγραφές

**ΤΑ ΟΙΚΟΝΟΜΙΚΑ ΣΤΟΙΧΕΙΑ και ο πίνακας του ΠΑΡΑΡΤΗΜΑΤΟΣ Θ' συμπληρωμένος**, τοποθετούνται σε ξεχωριστό έντυπο (υπο) φάκελο, επίσης μέσα στον κυρίως φάκελο, με την ένδειξη «**ΟΙΚΟΝΟΜΙΚΗ ΠΡΟΣΦΟΡΑ**» .

### **1.4. Επισημαίνουμε την προσοχή σας στα ακόλουθα.**

- 1.4.1.** Οι έντυποι (υπο) φάκελοι ΔΙΚΑΙΟΛΟΓΗΤΙΚΩΝ ΣΥΜΜΕΤΟΧΗΣ/ΤΕΧΝΙΚΗΣ και ΟΙΚΟΝΟΜΙΚΗΣ προσφοράς θα φέρουν **και τις ενδείξεις του κυρίως φακέλου**.
- 1.4.2.** Σε περίπτωση που τα ΤΕΧΝΙΚΑ στοιχεία της έντυπης προσφοράς δεν είναι δυνατόν, λόγω του μεγάλου όγκου, να τοποθετηθούν στον κυρίως φάκελο, τότε αυτά συσκευάζονται ιδιαίτερα και ακολουθούν τον κυρίως φάκελο με την ένδειξη «ΠΑΡΑΡΤΗΜΑ ΠΡΟΣΦΟΡΑΣ» και τις λοιπές ενδείξεις του κυρίως φακέλου.
- 1.4.3.** Σε περίπτωση συνυποβολής με την προσφορά στοιχείων και πληροφοριών εμπιστευτικού χαρακτήρα η γνωστοποίηση των οποίων στους ενδιαφερόμενους θα έθιγε τα έννομα συμφέροντά τους, τότε ο προσφέρων οφείλει να σημειώνει επ' αυτών την ένδειξη «πληροφορίες εμπιστευτικού χαρακτήρα». Σε αντίθετη περίπτωση θα δύναται να λαμβάνουν γνώση αυτών των πληροφοριών οι ενδιαφερόμενοι. Η έννοια της πληροφορίας εμπιστευτικού χαρακτήρα αφορά μόνον την προστασία του απορρήτου που καλύπτει τεχνικά ή εμπορικά ζητήματα της επιχείρησης του ενδιαφερομένου.
- 1.4.4.** Τα έγγραφα που απαιτούνται για τη διενέργεια των διαγωνισμών και τη συμμετοχή σε αυτούς, συντάσσονται στην **ελληνική γλώσσα**.
- 1.4.5.** Τα αποδεικτικά έγγραφα συντάσσονται στην ελληνική γλώσσα ή συνοδεύονται από επίσημη μετάφρασή τους στην ελληνική γλώσσα. Στα αλλοδαπά δημόσια έγγραφα και δικαιολογητικά εφαρμόζεται η Συνθήκη της Χάγης της 5.10.1961, που κυρώθηκε με το ν. 1497/1984 (Α'188). Ειδικά, τα αλλοδαπά ιδιωτικά έγγραφα συνοδεύονται από μετάφρασή τους στην ελληνική γλώσσα επικυρωμένη είτε από πρόσωπο αρμόδιο κατά τις διατάξεις της εθνικής νομοθεσίας είτε από πρόσωπο κατά νόμο αρμόδιο της χώρας στην οποία έχει συνταχθεί το έγγραφο.

- 1.4.6. Οι προσφορές μπορεί να αποστέλλονται στην Υπηρεσία με οποιοδήποτε τρόπο και παραλαμβάνονται με απόδειξη με την απαραίτητη όμως προϋπόθεση ότι αυτές θα περιέχονται στην Υπηρεσία μέχρι την καταληκτική ημερομηνία και ώρα που έχει οριστεί στην παρούσα διακήρυξη.**
- 1.4.7. Στις περιπτώσεις που οι υποβαλλόμενες προσφορές ή οι ταχυδρομικά αποστελλόμενες προσφορές δεν τηρούν τα οριζόμενα από τις διατάξεις των προηγούμενων παραγράφων του παρόντος άρθρου, δεν λαμβάνονται υπόψη.**
- 1.4.8. Προσφορές που περιέχονται στην Υπηρεσία με οποιοδήποτε τρόπο, πριν την διενέργεια του Διαγωνισμού, δεν αποσφραγίζονται αλλά παραδίδονται στα αρμόδια όργανα αποσφράγισης των προσφορών που παραλαμβάνουν τις προσφορές, προ της εκπνοής της προθεσμίας που καθορίζεται από τη παρούσα πρόσκληση, προκειμένου να αποσφραγιστούν μαζί με τις άλλες που κατατέθηκαν με την προαναφερόμενη διαδικασία. Επίσης, επιστρέφονται ως απαράδεκτες και χωρίς να αποσφραγιστούν οι έντυπες προσφορές που υποβάλλονται ή περιέχονται στην Υπηρεσία, με οποιοδήποτε τρόπο, εκπρόθεσμα.**
- 1.4.9. Η Επιτροπή Παραλαβής και Αποσφράγισης προβαίνει στην έναρξη της διαδικασίας παραλαβής & αποσφράγισης των προσφορών, την ημερομηνία και ώρα που ορίζεται από την παρούσα**
- 1.4.10. Οι δικαιούμενοι να λάβουν γνώση των συμμετεχόντων και των τιμών που προσφέρθηκαν τα υπό προμήθεια είδη, θα λάβουν γνώση κατόπιν ραντεβού με την αναθέτουσα αρχή, όπου θα οριστεί συγκεκριμένη ημέρα και ώρα ώστε να αποφευχθούν οι συνθήκες συνωστισμού.**
- 1.4.11. Αξιολόγηση Προσφορών :**  
**Η αξιολόγηση των προσφορών θα γίνει ενιαία, σε ένα στάδιο σε κλειστή συνεδρίαση από την επιτροπή διενέργειας του διαγωνισμού, ως ακολούθως:**  
 Θα αποσφραγισθεί ο κυρίως φάκελος και στην συνέχεια θα αποσφραγιστούν και θα μονογραφούν οι επιμέρους δύο (2)(υπο) φάκελοι των δικαιολογητικών συμμετοχής - τεχνικών προσφορών και των οικονομικών προσφορών.
- το αρμόδιο γνωμοδοτικό όργανο καταχωρεί όσους υπέβαλαν προσφορές, καθώς και τα υποβληθέντα αυτών δικαιολογητικά και τα αποτελέσματα του ελέγχου αυτών
  - στη συνέχεια αξιολογούνται οι τεχνικές προσφορές των συμμετεχόντων οι οποίοι δεν έχουν απορριφθεί κατά τον έλεγχο των δικαιολογητικών συμμετοχής
  - τέλος μετά την ολοκλήρωση της αξιολόγησης των δικαιολογητικών συμμετοχής και των τεχνικών προσφορών , το αρμόδιο γνωμοδοτικό όργανο προβαίνει στην αξιολόγηση των οικονομικών προσφορών των συμμετεχόντων που δεν έχουν αποκλειστεί κατά την αξιολόγηση των δικαιολογητικών συμμετοχής και των τεχνικών προσφορών και στη συνέχεια συντάσσεται ένα ενιαίο πρακτικό με τη σειρά κατάταξης των μειοδοτών

## 1.5. Δικαιολογητικά κατακύρωσης

1.5.1. Ο οικονομικός φορέας (προσωρινός ανάδοχος) στον οποίο πρόκειται να γίνει η κατακύρωση, **εντός τριών (3) ημερών** από την κοινοποίηση της σχετικής έγγραφης ειδοποίησης οφείλει να υποβάλει σε σφραγισμένο φάκελο τα εξής έγγραφα - δικαιολογητικά τα οποία αποσφραγίζονται και ελέγχονται κατά την διαδικασία που προβλέπεται από το άρθρο 103 του Ν.4412/2016:

- Όσον αφορά την παράγραφο 1 του άρθρου 73, απόσπασμα του σχετικού μητρώου, όπως του **ποινικού μητρώου**, έκδοσης του τελευταίου τριμήνου πριν από την υποβολή του, ή ελλείψει αυτού, ισοδύναμου εγγράφου που εκδίδεται από αρμόδια δικαστική ή διοικητική αρχή του κράτους-μέλους ή της χώρας καταγωγής ή της χώρας όπου είναι εγκατεστημένος ο εν λόγω οικονομικός φορέας, από το οποίο προκύπτει ότι πληρούνται αυτές οι προϋποθέσεις. Η υποχρέωση προσκόμισης του ως άνω αποσπάσματος αφορά και τα πρόσωπα του δεύτερου εδαφίου της παραγράφου 1 του άρθρου 73.
- Πιστοποιητικό αρμόδιας δικαστικής ή διοικητικής Αρχής, έκδοσης τελευταίου εξαμήνου πριν την κοινοποίηση της σχετικής έγγραφης ειδοποίησης, από το οποίο να προκύπτει ότι ο υποψήφιος προμηθευτής δεν τελεί υπό πτώχευση, εκκαθάριση, παύση εργασιών, αναγκαστική διαχείριση, πτωχευτικό συμβιβασμό και δεν έχει κινηθεί σε βάρος του διαδικασία κήρυξης πτώχευσης, εκκαθάρισης, αναγκαστικής διαχείρισης, πτωχευτικού συμβιβασμού. Σε περίπτωση εγκατάστασής του στην αλλοδαπή, το εν λόγω πιστοποιητικό εκδίδεται με βάση την ισχύουσα νομοθεσία της χώρας που είναι εγκατεστημένος, από την οποία και εκδίδεται το σχετικό πιστοποιητικό.
- Πιστοποιητικό αρμόδιας δικαστικής ή διοικητικής Αρχής, έκδοσης τελευταίου εξαμήνου πριν την κοινοποίηση της σχετικής έγγραφης ειδοποίησης, από το οποίο να προκύπτει ότι ο υποψήφιος προμηθευτής δεν τελεί υπό κοινή εκκαθάριση του Κ.Ν. 2190/1920, όπως εκάστοτε ισχύει, ή ειδική εκκαθάριση του Ν. 1892/1990 (Α' 101), όπως ισχύει, ή άλλες ανάλογες καταστάσεις και ότι δεν τελεί υπό διαδικασία έκδοσης απόφασης κοινής ή ειδικής εκκαθάρισης των ανωτέρω νομοθετημάτων.

**Διευκρινίζεται ότι** το απόσπασμα ποινικού μητρώου ή άλλο ισοδύναμο έγγραφο αρμόδιας διοικητικής ή δικαστικής αρχής της χώρας εγκατάστασης του νομικού προσώπου, αφορά:

- τους Διαχειριστές όταν το νομικό πρόσωπο είναι Ο.Ε, Ε.Ε, Ε.Π.Ε. και ΙΚΕ
- τον Διευθύνοντα Σύμβουλο και τα μέλη του Διοικητικού Συμβουλίου όταν το νομικό πρόσωπο είναι Α.Ε.
- τα μέλη του Διοικητικού Συμβουλίου σε περίπτωση Συνεταιρισμών και σε κάθε άλλη περίπτωση νομικού προσώπου τους νόμιμους εκπροσώπους του.

1.5.2. Όσον αφορά την παράγραφο 2 του άρθρου 73, πιστοποιητικό που εκδίδεται από αρμόδια αρχή του οικείου κράτους - μέλους ή χώρας, που να είναι εν ισχύ κατά το χρόνο υποβολής του, άλλως, στην περίπτωση που δεν αναφέρεται σε αυτό χρόνος ισχύος, που να έχει εκδοθεί έως τρεις (3) μήνες πριν από την υποβολή του, ότι είναι ενήμερος ως προς

τις υποχρεώσεις τους που αφορούν τις εισφορές κοινωνικής ασφάλισης (κύριας και επικουρικής) καθώς και ως προς τις φορολογικές υποχρεώσεις του. Πέραν του ως άνω πιστοποιητικού, υποβάλλεται υπεύθυνη δήλωση του προσφέροντος ότι δεν έχει εκδοθεί δικαστική ή διοικητική απόφαση με τελεσίδικη και δεσμευτική ισχύ για την αθέτηση των υποχρεώσεων του όσον αφορά στην καταβολή φόρων ή εισφορών κοινωνικής ασφάλισης

- 1.5.3.** Πιστοποιητικό από τη Διεύθυνση Προγραμματισμού και Συντονισμού του Σώματος Επιθεώρησης Εργασίας, από το οποίο να προκύπτουν όλες οι πράξεις επιβολής προστίμου που έχουν εκδοθεί σε βάρος του οικονομικού φορέα **ή, σε περίπτωση αδυναμίας έκδοσης αυτού από την εν λόγω Υπηρεσία, Υπεύθυνη Δήλωση του οικονομικού φορέα περί τήρησης των λόγων μη αποκλεισμού του από δημόσιες συμβάσεις και χρηματοδοτήσεις λόγω παραβάσεων της εργατικής νομοθεσίας, όπως αυτοί αναφέρονται στην παρ. γ) του αρ.73 του Ν.4412/2016.**
- 1.5.4.** Για την απόδειξη της απαίτησης της παραγράφου 1α) και 2 του άρθρου 75, πιστοποιητικό/βεβαίωση του οικείου επαγγελματικού μητρώου του Παραρτήματος XI του Προσαρτήματος Α' του Ν. 4412/2016, με το οποίο πιστοποιείται η εγγραφή του οικονομικού φορέα σε αυτό. Για την απόδειξη άσκησης γεωργικού ή κτηνοτροφικού επαγγέλματος, οι οικονομικοί φορείς προσκομίζουν σχετική βεβαίωση άσκησης επαγγέλματος, από αρμόδια διοικητική αρχή ή αρχή Οργανισμού Τοπικής Αυτοδιοίκησης.
- 1.5.5.** Όλα τα νομιμοποιητικά έγγραφα κάθε συμμετέχοντος για την απόδειξη των ανωτέρω ιδιοτήτων και της εξουσίας έκδοσης παραστατικού εκπροσώπησης.

#### **Συγκεκριμένα:**

#### **Για Ημεδαπά νομικά πρόσωπα με τη μορφή Ανωνύμου Εταιρείας (Α.Ε.) ή Εταιρείας Περιορισμένης Ευθύνης (Ε.Π.Ε.):**

- Σύσταση της εταιρείας καθώς και όλων των τροποποιήσεων (όπως ΦΕΚ ή Βεβαίωση/Πιστοποιητικό ΓΕΜΗ)
- Εκπροσώπηση της εταιρείας (όπως ΦΕΚ ή Βεβαίωση/Πιστοποιητικό ΓΕΜΗ)
- Πρόσφατο κωδικοποιημένο καταστατικό, θεωρημένο από την αρμόδια αρχή.

#### **Για Ημεδαπά νομικά πρόσωπα με τη μορφή προσωπικής εταιρείας (Ο.Ε ή Ε.Ε ή Ι.Κ.Ε):**

- Επίσημο αντίγραφο ή επικυρωμένο φωτοαντίγραφο του συμφωνητικού σύστασης της εταιρείας και όλων των τροποποιήσεων αυτού, καθώς και του τελευταίου σε ισχύ κωδικοποιημένου καταστατικού της εταιρείας.
- Πιστοποιητικό περί μεταβολών της εταιρείας από την αρμόδια αρχή

#### **Για Αλλοδαπά νομικά πρόσωπα:**

Ανάλογα με τη μορφή τους, αντίστοιχα νομιμοποιητικά έγγραφα και πιστοποιητικά με αυτά που αναφέρονται ανωτέρω στις παραγράφους 2Α ή 2Β, τα οποία προβλέπονται από το δίκαιο της χώρας της έδρας ή λειτουργίας τους και από τα οποία αποδεικνύεται η νόμιμη σύσταση και

λειτουργία τους, η εγγραφή στα προβλεπόμενα μητρώα εταιριών και το τελευταίο σε ισχύ καταστατικό, και οι λοιπές πληροφορίες και στοιχεία, που ζητούνται ανωτέρω για τους ημεδαπούς. Σε περίπτωση που η χώρα προέλευσης δεν εκδίδει κάποιο αντίστοιχο πιστοποιητικό, αυτό αντικαθίσταται από υπεύθυνη δήλωση του νόμιμου εκπροσώπου του υποψηφίου, από την οποία προκύπτει ότι: (α) δεν εκδίδεται τέτοιο πιστοποιητικό, και (β) ο Υποψήφιος πληροί το σχετικό νομιμοποιητικό όρο.

**Στην περίπτωση Ένωσης Οικονομικών φορέων, όπου υποβάλλουν κοινή προσφορά, τα παραπάνω κατά περίπτωση δικαιολογητικά υποβάλλονται για κάθε οικονομικό φορέα που συμμετέχει στην Ένωση.**

**Επισημαίνουμε ότι λόγω των ειδικών συνθηκών, σε περίπτωση που δεν είναι δυνατή η προσκόμιση των παραπάνω δικαιολογητικών ο ανάδοχος μπορεί να υποβάλλει Υπεύθυνη Δήλωση της παρ. 4 του άρθρου 8 του ν. 1599/1986 (Α' 75), όπως εκάστοτε ισχύει, με την οποία δεσμεύεται να προσκομίσει τα δικαιολογητικά αυτά εντός τριάντα (30) ημερών από την υπογραφή της σύμβασης.**

**Γενικά τονίζεται ότι ως προς τις ημερομηνίες έκδοσης των ως άνω αποδεικτικών μέσων(δικαιολογητικών κατακύρωσης) ισχύουν τα αναφερόμενα στο άρθρο 43 του Ν.4605/2019 (ΦΕΚ 52 Α)**

- 1.6.** Διευκρινίσεις που δίνονται από τους προσφέροντες οποτεδήποτε μετά την λήξη χρόνου κατάθεσης των προσφορών τους δεν γίνονται δεκτές και απορρίπτονται ως απαράδεκτες.
- 1.7.** Διευκρινίσεις δίδονται μόνο όταν ζητούνται από συλλογικό όργανο, είτε ενώπιον του είτε ύστερα από έγγραφο της Υπηρεσίας μετά από σχετική γνωμοδότηση του συλλογικού οργάνου. Σημειώνεται ότι, από τις διευκρινίσεις που δίδονται σύμφωνα με τα παραπάνω, λαμβάνονται υπόψη μόνο εκείνες που αναφέρονται στα σημεία που ζητήθηκαν.
- 1.8.** Πέραν της κύριας προσφοράς δεν γίνονται δεκτές αντιπροσφορές ή εναλλακτικές προσφορές
- 1.9.** Οι Υποψήφιοι Ανάδοχοι δεν έχουν δικαίωμα να αποσύρουν την προσφορά τους ή μέρος της μετά την κατάθεσή της. Σε περίπτωση που η προσφορά ή μέρος της αποσυρθεί, ο διαγωνιζόμενος υπόκειται σε κυρώσεις και ειδικότερα έκπτωση και απώλεια κάθε δικαιώματος για κατακύρωση

#### **ΡΗΤΡΑ ΗΘΙΚΟΥ ΠΕΡΙΕΧΟΜΕΝΟΥ**

- 2.1.** Απορρίπτονται προσφορές επιχειρήσεων (κατασκευαστικών ή εμπορικών) που κατά παράβαση των Άρθρων 138 και 182 της Διεθνούς Σύμβασης Εργασίας απασχολούν ή εκμεταλλεύονται ανηλίκους κάτω των 15ετών.
- 2.2.** Κατά την εκτέλεση της παρούσας δημόσιας σύμβασης, ο οικονομικός φορέας τηρεί τις

υποχρεώσεις του που απορρέουν από τις διατάξεις της περιβαλλοντικής, κοινωνικοασφαλιστικής και εργατικής νομοθεσίας, που έχουν θεσπισθεί με το δίκαιο της Ένωσης, το εθνικό δίκαιο, συλλογικές συμβάσεις ή διεθνείς διατάξεις περιβαλλοντικού, κοινωνικού και εργατικού δικαίου, οι οποίες απαριθμούνται στο Παράρτημα Χ του Προσαρτήματος Α' του Ν.4412/2016.

### 3. ΕΓΓΥΗΣΕΙΣ

Οι εγγυητικές επιστολές εκδίδονται από πιστωτικά ή χρηματοδοτικά ιδρύματα ή ασφαλιστικές επιχειρήσεις κατά την έννοια των περιπτώσεων β' και γ' της παρ. 1 του άρθρου 14 του ν. 4364/2016 (Α'13), που λειτουργούν νόμιμα στα κράτη - μέλη της Ένωσης ή του Ευρωπαϊκού Οικονομικού Χώρου ή στα κράτη-μέρη της ΣΔΣ και έχουν, σύμφωνα με τις ισχύουσες διατάξεις, το δικαίωμα αυτό. Μπορούν, επίσης, να εκδίδονται από το Ε.Τ.Α.Α - Τ.Σ.Μ.Ε.Δ.Ε. ή να παρέχονται με γραμμάτιο του Ταμείου Παρακαταθηκών και Δανείων με παρακατάθεση σε αυτό του αντίστοιχου χρηματικού ποσού. Αν συσταθεί παρακαταθήκη με γραμμάτιο παρακατάθεσης χρεογράφων στο Ταμείο Παρακαταθηκών και Δανείων, τα τοκομερίδια ή μερίσματα που λήγουν κατά τη διάρκεια της εγγύησης επιστρέφονται μετά τη λήξη τους στον υπέρ ου η εγγύηση οικονομικό φορέα.

Οι εγγυητικές επιστολές εκδίδονται κατ' επιλογή των οικονομικών φορέων από έναν ή περισσότερους εκδότες της παραπάνω παραγράφου.

Οι εγγυήσεις αυτές περιλαμβάνουν κατ' ελάχιστον τα ακόλουθα στοιχεία: α) την ημερομηνία έκδοσης, β) τον εκδότη, γ) την αναθέτουσα αρχή προς την οποία απευθύνονται, δ) τον αριθμό της εγγύησης, ε) το ποσό που καλύπτει η εγγύηση, στ) την πλήρη επωνυμία, τον Α.Φ.Μ. και τη διεύθυνση του οικονομικού φορέα υπέρ του οποίου εκδίδεται η εγγύηση (στην περίπτωση ένωσης αναγράφονται όλα τα παραπάνω για κάθε μέλος της ένωσης), ζ) τους όρους ότι: αα) η εγγύηση παρέχεται ανέκκλητα και ανεπιφύλακτα, ο δε εκδότης παραιτείται του δικαιώματος της διαιρέσεως και της διζήσεως, και ββ) ότι σε περίπτωση κατάπτωσης αυτής, το ποσό της κατάπτωσης υπόκειται στο εκάστοτε ισχύον τέλος χαρτοσήμου, η) τα στοιχεία της σχετικής διακήρυξης και την ημερομηνία διενέργειας του διαγωνισμού, θ) την ημερομηνία λήξης ή τον χρόνο ισχύος της εγγύησης, ι) την ανάληψη υποχρέωσης από τον εκδότη της εγγύησης να καταβάλει το ποσό της εγγύησης ολικά ή μερικά εντός πέντε (5) ημερών μετά από απλή έγγραφη ειδοποίηση εκείνου προς τον οποίο απευθύνεται και ια) στην περίπτωση των εγγυήσεων καλής εκτέλεσης και προκαταβολής, τον αριθμό και τον τίτλο της σχετικής σύμβασης.

**Η αναθέτουσα αρχή επικοινωνεί με τους εκδότες των εγγυητικών επιστολών προκειμένου να διαπιστώσει την εγκυρότητά τους.**

#### 3.1. Εγγυητική Επιστολή Συμμετοχής

Εγγυητική επιστολή συμμετοχής στο Διαγωνισμό **ΔΕΝ απαιτείται** για τον παρόντα Διαγωνισμό.

### 3.2. Εγγυητική Επιστολή Καλής Εκτέλεσης

Για την καλή εκτέλεση των όρων της Σύμβασης, οι προμηθευτές είναι υποχρεωμένοι να καταθέτουν εγγυητική επιστολή που να καλύπτει το 5% της αξίας της σύμβασης χωρίς να υπολογίζεται ο Φ.Π.Α,

- Επισημαίνεται ότι ο χρόνος ισχύος της εγγυητικής επιστολής καλής εκτέλεσης 3) μηνών από την ημερομηνία έναρξης ισχύος της Σύμβασης της προς υπογραφή σύμβασης πρέπει να έχει χρόνο λήξης τουλάχιστον τριών

τέλος χαρτοσήμου και θα πρέπει να είναι σύμφωνες με τα συνημμένα υποδείγματα.

Η αναθέτουσα αρχή επικοινωνεί με τους εκδότες των εγγυητικών επιστολών προκειμένου να διαπιστώσει την εγκυρότητά τους.

Κατά τα λοιπά ισχύουν τα αναφερόμενα στο άρθρο 72 του Ν. 4412/2016.

### 4. **ΤΙΜΕΣ**

4.1. **Οι τιμές θα πρέπει να δίδονται σε ΕΥΡΩ θα αναγράφονται δε ολογράφως και αριθμητικώς.**

4.1.1. **Οι τιμές θα δίδονται :**

4.1.1.1. **Τιμή ανά είδος μη συμπ/νου Φ.Π.Α.**

4.1.1.2. **Ποσοστό Φ.Π.Α. (24%), στο οποίο υπάγεται το είδος (Σε περίπτωση που αναφέρεται εσφαλμένος Φ. Π. Α. αυτός θα διορθώνεται από την Υπηρεσία).**

4.1.1.3. Στην τιμή περιλαμβάνονται οι υπέρ τρίτων κρατήσεις, ως και οι νόμιμες κρατήσεις υπέρ Δημοσίου οι οποίες βαρύνουν τον Προμηθευτή, ήτοι 0,06% υπέρ Α.Ε.Π.Π συν 3,6% χαρτόσημο επί του ποσού της κράτησης και 0,07% υπέρ Ε.Α.Α.Δ.ΣΥ συν 3,6% χαρτόσημο επί του ποσού της κράτησης, μη συμπεριλαμβανομένου Φ.Π.Α., για την παροχή των υπηρεσιών διαχείρισης συμβάσεων με τους όρους που προβλέπεται στην παρούσα. Το ποσοστό του ΦΠΑ με το οποίο επιβαρύνεται η τιμή ορίζεται χωριστά. Προσφορές που δεν δίνουν τις τιμές σε ΕΥΡΩ ή που καθορίζουν σχέση ΕΥΡΩ προς ξένο νόμισμα θα απορρίπτονται ως απαράδεκτες.

4.2. Η αναγραφή της τιμής σε ΕΥΡΩ, μπορεί να γίνεται με δύο ή και περισσότερα δεκαδικά ψηφία (άνευ ορίου), εφόσον χρησιμοποιείται σε ενδιάμεσους υπολογισμούς. Το γενικό σύνολο στρογγυλοποιείται σε δυο δεκαδικά ψηφία, προς τα άνω εάν το τρίτο δεκαδικό ψηφίο είναι ίσο ή μεγαλύτερο του πέντε και προς τα κάτω εάν είναι μικρότερο του πέντε.

**Εφόσον από την προσφορά δεν προκύπτει με σαφήνεια η προσφερόμενη τιμή, η προσφορά απορρίπτεται ως απαράδεκτη.**

4.3. **Προσφορές που θα θέτουν όρο αναπροσαρμογής της τιμής απορρίπτονται ως απαράδεκτες.**

4.4. Εάν στο διαγωνισμό οι προσφερόμενες τιμές είναι υπερβολικά χαμηλές θα εξετάζονται λεπτομερώς οι προσφορές πριν την έκδοση απόφασης κατακύρωσης. Για τον σκοπό

αυτό θα ζητηθούν από τον προσφέροντα να παρασχεθούν εγγράφως οι αναγκαίες διευκρινίσεις σχετικά με τον οικονομικό χαρακτήρα της διαδικασίας, όπως αυτά ορίζονται και στα αρ. 88-89 του Ν.4412/2016.

- 4.5.** Η Υπηρεσία διατηρεί το δικαίωμα να ζητήσει από τους συμμετέχοντες στοιχεία απαραίτητα για την τεκμηρίωση των προσφερόμενων τιμών, οι δε προμηθευτές υποχρεούνται να παρέχουν αυτά.
- 4.6.** Η Υπηρεσία διατηρεί το δικαίωμα της μη κατακύρωσης – συμβασιοποίησης και απορρόφησης μέρους ή του συνόλου της ζητούμενης από την πρόσκληση ποσότητας των ειδών.

## **5. ΚΑΤΑΡΤΙΣΗΣΥΜΒΑΣΗΣ**

Η σύμβαση πρέπει να υπογραφεί μέσα σε τρεις (3) ημέρες από την ανακοίνωση στον ενδιαφερόμενο της κατακυρωτικής απόφασης.

## **6. ΧΡΟΝΟΣ ΙΣΧΥΟΣ ΤΗΣΣΥΜΒΑΣΗΣ**

Ο χρόνος διάρκειας της Σύμβασης ορίζεται έως την οριστική ποσοτική και ποιοτική παραλαβή του αντικειμένου της παρούσας πρόσκλησης

## **7. ΕΚΤΕΛΕΣΗ ΣΥΜΒΑΣΗΣ, ΧΡΟΝΟΣ-ΤΡΟΠΟΣ ΠΛΗΡΩΜΗΣ**

Η εκτέλεση της Σύμβασης διέπεται συμπληρωματικά από τις διατάξεις του ν. 4412/2016, από τις διατάξεις του Αστικού Κώδικα σύμφωνα με τα όσα ορίζονται στο άρθρο 133 του ν. 4412/2016, σε αμφοτέρωτες δε τις περιπτώσεις εφόσον η εν λόγω εφαρμογή διατάξεων δεν έρχεται σε αντίθεση με τα όσα ρητώς θεσπίζονται στην παρούσα πρόσκληση.

Ως προς τον τρόπο πληρωμής και τα απαιτούμενα δικαιολογητικά για την πληρωμή του αναδόχου ισχύουν τα οριζόμενα στο αρ. 200 του Ν.4412/2016.

## **9. ΔΙΚΑΙΩΜΑ ΜΟΝΟΜΕΡΟΥΣ ΛΥΣΗΣ ΤΗΣ ΣΥΜΒΑΣΗΣ**

Η αναθέτουσα αρχή μπορεί, με τις προϋποθέσεις που ορίζουν οι κείμενες διατάξεις, να καταγγείλει τη σύμβαση κατά τη διάρκεια της εκτέλεσής της, εφόσον:

- α) η σύμβαση έχει υποστεί ουσιώδη τροποποίηση, κατά την έννοια της παρ. 4 του άρθρου 132 του ν. 4412/2016, που θα απαιτούσε νέα διαδικασία σύναψης σύμβασης
- β) ο ανάδοχος, κατά το χρόνο της ανάθεσης της σύμβασης, τελούσε σε μια από τις καταστάσεις αποκλεισμού ως ορίζονται από τον ν. 4412/2016 και την παρούσα και, ως εκ τούτου, θα έπρεπε να έχει αποκλειστεί από τη διαδικασία σύναψης της σύμβασης,
- γ) η σύμβαση δεν έπρεπε να ανατεθεί στον ανάδοχο λόγω σοβαρής παραβίασης των υποχρεώσεων που υπέχει από τις Συνθήκες και την Οδηγία 2014/24/ΕΕ, η οποία έχει αναγνωριστεί με απόφαση του Δικαστηρίου της Ένωσης στο πλαίσιο διαδικασίας δυνάμει του άρθρου 258 της ΣΛΕΕ.

## **10. ΜΑΤΑΙΩΣΗ ΔΙΑΔΙΚΑΣΙΑΣ**

Η αναθέτουσα αρχή ματαιώνει ή δύναται να ματαιώσει εν όλω ή εν μέρει αιτιολογημένα τη διαδικασία ανάθεσης, για τους λόγους και υπό τους όρους, μετά από σχετική Απόφαση ή μετά από γνώμη της αρμόδιας Επιτροπής του Διαγωνισμού. Επίσης, αν διαπιστωθούν σφάλματα ή παραλείψεις σε οποιοδήποτε στάδιο της διαδικασίας ανάθεσης, μπορεί, μετά από γνώμη του αρμόδιου οργάνου, να ακυρώσει μερικώς τη διαδικασία ή να αναμορφώσει ανάλογα το αποτέλεσμα της ή να αποφασίσει την επανάληψή της από το σημείο που εμφιλοχώρησε το σφάλμα ή η παράλειψη. Κατά τα λοιπά εφαρμόζονται οι διατάξεις του άρθρου 106 του Ν.4412.

#### **11. ΔΙΚΑΣΤΙΚΗ ΕΠΙΛΥΣΗ ΔΙΑΦΟΡΩΝ**

Κάθε διαφορά μεταξύ των συμβαλλόμενων μερών που προκύπτει από τις συμβάσεις που συνάπτονται στο πλαίσιο της παρούσας διακήρυξης, επιλύεται με την άσκηση προσφυγής ή αγωγής στο Διοικητικό Εφετείο της Περιφέρειας, στην οποία εκτελείται εκάστη σύμβαση, κατά τα ειδικότερα οριζόμενα στις παρ. 1 έως και 6 του άρθρου 205Α του ν. 4412/2016<sup>[1]</sup>. Πριν από την άσκηση της προσφυγής στο Διοικητικό Εφετείο προηγείται υποχρεωτικά η τήρηση της προβλεπόμενης στο άρθρο 205 ενδικοφανούς διαδικασίας, διαφορετικά η προσφυγή απορρίπτεται ως απαράδεκτη.

#### **ΠΑΡΑΡΤΗΜΑ Γ΄**

##### **ΑΞΙΟΛΟΓΗΣΗ ΠΡΟΣΦΟΡΩΝ ΜΕ ΚΡΙΤΗΡΙΟ ΚΑΤΑΚΥΡΩΣΗΣ ΤΗΝ ΠΛΕΟΝ ΣΥΜΦΕΡΟΥΣΑ ΑΠΟ ΟΙΚΟΝΟΜΙΚΗ ΑΠΟΨΗ ΠΡΟΣΦΟΡΑ ΜΟΝΟ ΒΑΣΕΙ ΤΙΜΗΣ**

Όπως στο άρθρο 86, παράγρ. 2, του Ν. 4412/2016 για την επιλογή της προσφοράς με την πλέον συμφέρουσα από οικονομική άποψη προσφορά μόνο βάσει τιμής, αξιολογούνται μόνο οι προσφορές που είναι αποδεκτές, σύμφωνα με τους καθοριζόμενους στις τεχνικές προδιαγραφές και τους όρους της παρούσας

#### **ΠΑΡΑΡΤΗΜΑ Δ΄**

##### **ΕΙΔΙΚΟΙ ΟΡΟΙ ΚΥΡΩΣΕΙΣ ΣΕ ΒΑΡΟΣ ΤΟΥ ΠΡΟΜΗΘΕΥΤΗ**

Εκτός από τις κυρώσεις που προβλέπονται στον Ν. 4412/2016, ο προμηθευτής θα βαρύνεται και για κάθε ζημιά που τυχόν θα προκύψει, στην υπηρεσία κλπ από τη μη εκτέλεση ή κακή εκτέλεση της σχετικής σύμβαση

#### **ΠΑΡΑΡΤΗΜΑ Ε΄**

##### **ΤΕΧΝΙΚΕΣ ΠΡΟΔΙΑΓΡΑΦΕΣ**

---

**ΠΡΟΜΗΘΕΙΑ ΞΕΝΟΔΟΧΕΙΑΚΟΥ ΕΞΟΠΛΙΣΜΟΥ  
ΓΙΑ ΤΙΣ ΝΕΕΣ ΜΟΝΑΔΕΣ ΕΝΤΑΤΙΚΗΣ ΘΕΡΑΠΕΙΑΣ**

**ΤΕΧΝΙΚΕΣ ΠΡΟΔΙΑΓΡΑΦΕΣ**

ΠΕΡΙΕΧΟΜΕΝΑ		
ΣΕΛ.	ΕΞΟΠΛΙΣΜΟΣ	ΤΕΜΑΧΙΑ
1-2	ΓΡΑΦΕΙΟ ΜΕ ΤΡΟΧΗΛΑΤΗ ΣΥΡΤΑΡΙΕΡΑ	3
3-4	ΤΡΟΧΗΛΑΤΟ ΚΑΘΙΣΜΑ ΓΡΑΦΕΙΟΥ	30
5	ΣΤΑΘΕΡΟ ΚΑΘΙΣΜΑ ΓΡΑΦΕΙΟΥ	26
6	ΤΡΑΠΕΖΙ ΣΥΣΚΕΨΕΩΝ	3
7	ΡΑΦΙΑ ΔΕΧΙΟΝ	19 (ΣΤΗΛΕΣ)
8	ΠΑΓΚΟΣ ΑΠΟΔΥΤΗΡΙΟΥ	2
9	ΙΜΑΤΙΟΘΗΚΗ ΜΟΝΗ	12
10	ΙΜΑΤΙΟΘΗΚΗ ΔΙΠΛΗ	42
11	ΚΡΕΒΒΑΤΙ ΟΙΚΙΑΚΟΥ ΤΥΠΟΥ ΜΕ ΣΤΡΩΜΑ	6
12	ΚΟΜΟΔΙΝΟ ΟΙΚΙΑΚΟΥ ΤΥΠΟΥ	6
13	ΤΡΑΠΕΖΑΚΙ	2
14-15	ΒΙΒΛΙΟΘΗΚΗ - ΕΡΜΑΡΙΟ	5
16	ΓΕΝΙΚΑ	

Γ.Ν.Α. «Ο ΕΥΑΓΓΕΛΙΣΜΟΣ – ΟΦΘΑΛΜΙΑΤΡΕΙΟ ΑΘΗΝΩΝ - ΠΟΛΥΚΛΙΝΙΚΗ»  
Δ/ΝΣΗ ΤΕΧΝΙΚΗΣ – ΞΕΝΟΔ/ΚΗΣ ΥΠΗΡΕΣΙΑΣ / ΤΜΗΜΑ ΤΕΧΝΙΚΟΥ

ΔΕΚΕΜΒΡΙΟΣ 2020

## 1. ΓΡΑΦΕΙΟ ΜΕ ΤΡΟΧΗΛΑΤΗ ΣΥΡΤΑΡΙΕΡΑ

## • ΤΕΧΝΙΚΗ ΠΕΡΙΓΡΑΦΗ

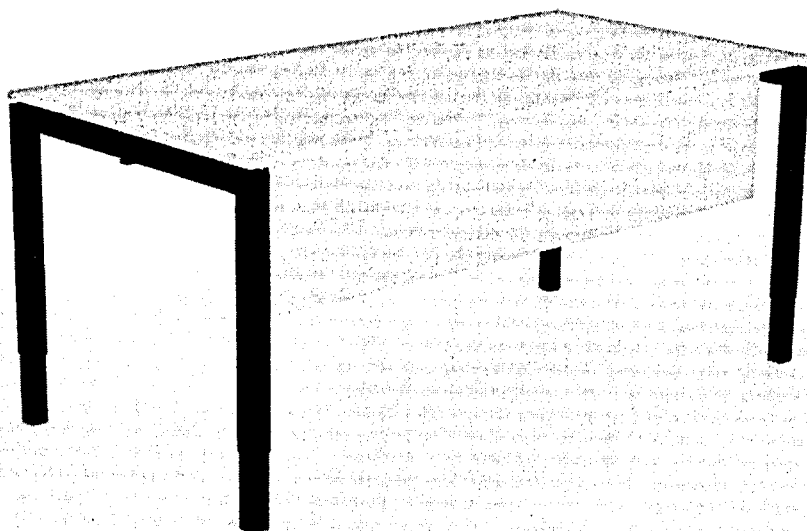
A. ΓΡΑΦΕΙΟ

ΕΝΔΕΙΚΤΙΚΗ ΦΩΤΟΓΡΑΦΙΑ

## Ενδεικτικές Διαστάσεις:

1200mm X 600mm X 730mm (H) : TEM.1

1400mm X 800mm X 730mm (H) : TEM. 2

## Το γραφείο θα αποτελείται από:

1. Μεταλλικό σκελετό κατασκευασμένο από 2 οριζόντιους & 2 εγκάρσιους χαλυβδοσωλήνες 40X20mm, οι οποίοι προσαρμόζονται στο κάτω μέρος της επιφάνειας εργασίας του γραφείου, δημιουργώντας πλαίσιο περιφερειακής υποστήριξης της. Στα 4 άκρα του πλαισίου, με κόμβους αλουμινίου και με την βοήθεια βιδών allen θα προσαρμόζονται τέσσερις κάθετοι χαλυβδοσωλήνες 45X45mm πάχους 1,5mm (πόδια γραφείου). Τα πόδια θα φέρουν ρεγουλατόρους ρύθμισης ύψους από 0 – 25mm. Όλα τα μεταλλικά μέρη, θα είναι βαμμένα με ηλεκτροστατική βαφή, απόχρωσης επιλογής της Υπηρεσίας.
2. Επιφάνεια εργασίας από μελαμίνη, πάχους 25mm, με σόκορα περιμετρικά PVC πάχους 3mm. Στο κάτω μέρος της επιφάνειας εργασίας του γραφείου και σε κατάλληλη θέση κατά μήκος της, υπάρχει σύστημα υποστήριξης της οριζόντιας όδευσης των καλωδίων. Επίσης υπάρχουν υποδοχές για την προσαρμογή, δεξιά ή αριστερά, μεταλλικής ρυθμιζόμενης βάσης υποδοχής μονάδας Η/Υ καθώς και μετόπης. Όλες οι συνδέσεις της επιφάνειας εργασίας με τον μεταλλικό σκελετό επιτυγχάνονται αποκλειστικά με βίδες allen, οι οποίες θα βιδώνουν σε εμφυτευμένες στην επιφάνεια μεταλλικές φωλιές.

3. Μετόπη από επιφάνεια μελαμίνης, πάχους 18mm, με σόκορα περιμετρικά PVC πάχους 2mm. Θα στηρίζεται με βίδες allen, σε στηρίγματα αλουμινίου τύπου «Γ» τα οποία θα προσαρμόζονται στο κάτω & μπροστινό μέρος της επιφάνειας εργασίας του γραφείου, σε κατάλληλη θέση και «μέσα» από το μεταλλικό πλαίσιο του σκελετού.

#### B. ΤΡΟΧΗΛΑΤΗ ΣΥΡΤΑΡΙΕΡΑ

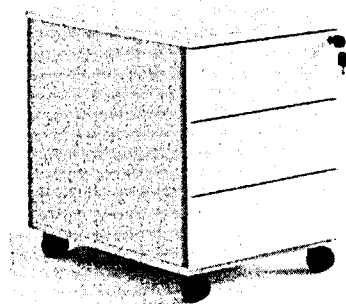

ΕΝΔΕΙΚΤΙΚΗ ΦΩΤΟΓΡΑΦΙΑ

Ενδεικτικές Διαστάσεις:

433 mm X 589 mm X 545 mm (H) με 3 όμοιου ύψους συρτάρια

Η συρταριέρα θα απαρτίζεται από:

##### 1. Κάσωμα (πάτος, πλαϊνά, πλάτη, καπάκι).

Το κάσωμα της συρταριέρας θα είναι από μελαμίνη, πάχους 18mm, με σόκορα περιμετρικά πάχους 2mm σε όλα, εκτός του πάτου που θα έχει σόκορα περιμετρικά πάχους 1mm.

##### 2. Συρτάρια

Τα συρτάρια θα είναι μεταλλικά από χαλυβδοέλασμα πάχους 8mm. Η κίνηση θα γίνεται με μεταλλικούς οδηγούς οι οποίοι θα ολισθαίνουν με ένσφαιρους τριβείς (όχι ροδάκια). Οι μηχανισμοί θα είναι τηλεσκοπικοί, επιτρέποντας άνοιγμα συρταριού κατά 100%, θα έχουν σύστημα μη ανατροπής (όταν είναι ανοικτό το ένα συρτάρι, δεν επιτρέπουν να ανοίξει κανένα από τα άλλα), καθώς και σύστημα κλείσιματος συρταριού χωρίς κραδασμούς. Η μετώπη θα είναι από μελαμίνη, πάχους 18mm, με σόκορα περιμετρικά πάχους 2mm.

Όλα τα συρτάρια θα πρέπει να ασφαλίζουν με κλειδαριά ντίζας, η οποία να έχει 2 κλειδιά με σπαστή λαβή.

##### 3. Τροχοί

Οι 4 τροχοί θα είναι διπλοί, από θερμοπλαστικό πολυαμιδίο & οι 2 εξ αυτών θα είναι εφοδιασμένοι με φρένο.

##### • ΣΗΜΕΙΩΣΗ

\* Οι αναφερόμενες διαστάσεις είναι ενδεικτικές. Πριν την κατασκευή, θα πρέπει να ληφθούν όλες οι κατασκευαστικές διαστάσεις επί τόπου από τον Ανάδοχο. Σε αντίθετη περίπτωση η δαπάνη ανακατασκευής (ή νέας προμήθειας) θα βαρύνει τον Ανάδοχο.

## 2. ΤΡΟΧΗΛΑΤΟ ΚΑΘΙΣΜΑ ΓΡΑΦΕΙΟΥ

## • ΤΕΧΝΙΚΗ ΠΕΡΙΓΡΑΦΗ

Ενδεικτικές Διαστάσεις:

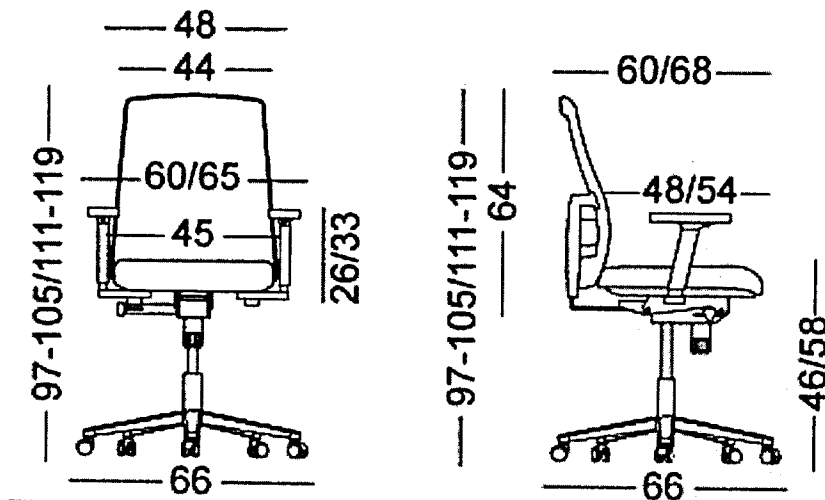
**Διαστάσεις σε cm**

Το κάθισμα θα αποτελείται από:

## 1. Βάση

Η βάση θα είναι πεντακτινωτή, από χυτοπρεσαριστό αλουμίνιο, βαμμένο σε χρώματα επιλογής.

## 2. Ρόδες

Οι ρόδες θα είναι διπλές, θερμοπλαστικού πολυαμιδίου.

## 3. Αμορτισέρ

Το αμορτισέρ μέσω του οποίου επιτυγχάνεται η αυξομείωση του ύψους θα είναι αερίου & θα προσαρμόζεται κεντρικά σε κατάλληλη υποδοχή της πεντακτινωτής βάσης.

## 4. Μηχανισμός κίνησης έδρας – πλάτης.

Ο μηχανισμός θα φέρει σύστημα anti - raptic, θα είναι synchro, κατασκευασμένος από χυτοπρεσαριστό αλουμίνιο & χάλυβα. Θα επιτρέπει την κίνηση έδρας, με δυνατότητα σταθεροποίησης της σε προεπιλεγμένες θέσεις ανάκλισης. Θα έχει επίσης μηχανισμό για ρύθμιση της τάσης της ανάκλισης, μέσω στροφείου.

## 5. Πλάτη

Η πλάτη θα έχει πλαίσιο από θερμοπλαστικό πολυαμίδιο, στο οποίο θα προσαρμόζεται δίχτυ & θα διαθέτει ρυθμιζόμενο σύστημα υποστήριξης των οσφυϊκών σπονδύλων του χρήστη. Θα έχει επίσης δυνατότητα ρύθμισης

καθ' ύψος (0 – 60mm). Εκτός από δίχτυ, θα προσφέρεται δυνατότητα κάλυψής της με μαξιλάρι πάχους 10mm, το οποίο θα επενδύεται με δερματίνη, απόχρωσης επιλογής της Υπηρεσίας.

6. Έδρα

Η έδρα θα είναι από θερμοπλαστικό πολυαμίδιο, θα έχει δυνατότητα οριζόντιας μετακίνησης & θα καλύπτεται με μαξιλάρι χυτής διογκωμένης πολυουρεθάνης πάχους 60mm & θα επενδύεται με δερματίνη, απόχρωσης επιλογής της Υπηρεσίας.

7. Μπράτσα.

Τα μπράτσα θα είναι από θερμοπλαστικό πολυαμίδιο, ρυθμιζόμενα (ρύθμιση κατά ύψος, κατά πλάτος, περιστρεφόμενα). Τα υποβραχιόνια θα είναι από μεσαίας σκληρότητας χυτή πολυουρεθάνη & θα παρέχουν οριζόντια (μπρος – πίσω) δυνατότητα μετακίνησης.



## 3. ΣΤΑΘΕΡΟ ΚΑΘΙΣΜΑ ΓΡΑΦΕΙΟΥ

## • ΤΕΧΝΙΚΗ ΠΕΡΙΓΡΑΦΗ

Ενδεικτικές Διαστάσεις:

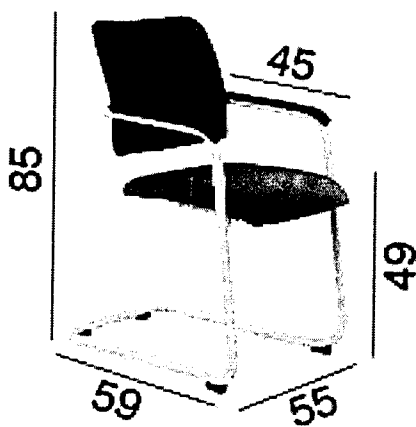
**Διαστάσεις σε cm**

ΕΝΔΕΙΚΤΙΚΗ ΦΩΤΟΓΡΑΦΙΑ

Το κάθισμα θα αποτελείται από:

## 1. Βάση

Η βάση στήριξης θα είναι σχήματος "S", από χαλυβδοσωλήνα Φ26mm πάχους 2mm, βαμμένη ηλεκτροστατικά σε χρώματα επιλογής, ή επιχρωμιωμένη. Θα φέρει υποβραχιόνια ημίσκληρης χυτής πολυουρεθάνης & αντιολισθητικά πέλματα για προστασία του δαπέδου.

## 2. Έδρα

Η έδρα θα είναι κατασκευασμένη από συμπαγή πρεσσαριστά φύλλα ξύλου κόντρα – πλακέ, πάχους 12mm, κατάλληλα διαμορφωμένα. Επί της έδρας, θα είναι προσαρμοσμένο μαξιλάρι χυτής πολυουρεθάνης επενδεδυμένο με ύφασμα ή δερματίνη σε χρώματα επιλογής.

## 3. Πλάτη

Η πλάτη θα είναι κατασκευασμένη από κατάλληλα διαμορφωμένα & συγκολλημένα χαλύβδινα προφίλ, στην οποία προσαρμόζεται λαστιχωτό ύφασμα & ακολούθως επενδύεται με ύφασμα ή δερματίνη σε χρώματα επιλογής.

**4. ΤΡΑΠΕΖΙ ΣΥΣΚΕΥΕΩΝ****• ΤΕΧΝΙΚΗ ΠΕΡΙΓΡΑΦΗ**

Ενδεικτικές Διαστάσεις:

1350 mm X 1000 mm X 730 mm (H) – TEM.1

2100 mm X 1000 mm X 730 mm (H) – TEM.1

3500 mm X 1800 mm X 730 mm (H) – TEM.1

Το τραπέζι θα αποτελείται από:

**1. Μεταλλικό σκελετό**

Ο σκελετός θα είναι κατασκευασμένος από οριζόντιους & εγκάρσιους χαλυβδοσωλήνες, οι οποίοι θα προσαρμόζονται στο κάτω μέρος της επιφάνειας του τραπεζιού, δημιουργώντας πλαίσιο περιφερειακής υποστήριξης αυτού. Στα 4 άκρα του πλαισίου θα προσαρμόζονται τέσσερις κάθετοι χαλυβδοσωλήνες (πόδια), ενδεικτικού πάχους 1,5mm. Τα πόδια θα φέρουν ρεγουλατόρους ρύθμισης ύψους από 0 – 25mm.

Όλα τα μεταλλικά μέρη, θα είναι βαμμένα με ηλεκτροστατική βαφή σε χρώματα επιλογής.

Ο σκελετός θα είναι κατασκευασμένος με τρόπο που να εξασφαλίζεται ακαμψία, σταθερότητα & ασφάλεια.

**2. Επιφάνεια μελαμίνης**

Η επιφάνεια θα είναι κατασκευασμένη από μορισανίδα με αμφίπλευρη επίστρωση μελαμίνης πάχους 25mm, σε χρώματα επιλογής της Υπηρεσίας. Θα έχει περιμετρικό σόκορο ίδιας απόχρωσης και πάχους 3mm. Το σχήμα της επιφάνειας θα είναι είτε οβάλ είτε ορθογώνιο με στρογγυλεμένες άκρες.

- ΣΗΜΕΙΩΣΗ : Η προμήθεια θα γίνει μετά από επιτόπια μέτρηση των χώρων τοποθέτησης, από τον προμηθευτή και με ευθύνη αυτού, προκειμένου το τραπέζι να χωράει στον χώρο και να είναι λειτουργικό. Σε αντίθετη περίπτωση η δαπάνη ανακατασκευής (ή νέας προμήθειας) θα βαρύνει τον Ανάδοχο.

**5. ΡΑΦΙΑ ΤΥΠΟΥ DEXION****• ΤΕΧΝΙΚΗ ΠΕΡΙΓΡΑΦΗ**

Ενδεικτικές Διαστάσεις:

(ΥxΠxB) 2000 mm - 2300 mm x 920 mm x 460 mm

Πρόκειται για ράφια τύπου DEXION από γαλβανισμένη λαμαρίνα πάχους 0,8mm, με κολωνάκια για ράφια τύπου DEXION, από γαλβάνιζε λαμαρίνα πάχους 1,8mm. Θα παραδοθούν βαμμένα με ηλεκτροστατική βαφή απόχρωσης επιλογής της Υπηρεσίας. Κάθε στήλη θα περιλαμβάνει 6 ράφια διαστάσεων 920 mm x 460 mm.

Συμπεριλαμβάνονται όλα τα απαραίτητα υλικά και μικροϋλικά (κολωνάκια, κομβοελάσματα, πλαστικά πέλματα, βίδες με περικόχλια κλπ.) για την άρτια κατασκευή και ασφαλή τοποθέτησή τους και σύμφωνα με τις υποδείξεις της Υπηρεσίας.

**ΣΗΜΕΙΩΣΗ**

\* Οι αναφερόμενες διαστάσεις είναι ενδεικτικές. Πριν την κατασκευή, θα πρέπει να ληφθούν όλες οι κατασκευαστικές διαστάσεις επί τόπου από τον Ανάδοχο. Σε αντίθετη περίπτωση η δαπάνη ανακατασκευής (ή νέας προμήθειας) θα βαρύνει τον Ανάδοχο.

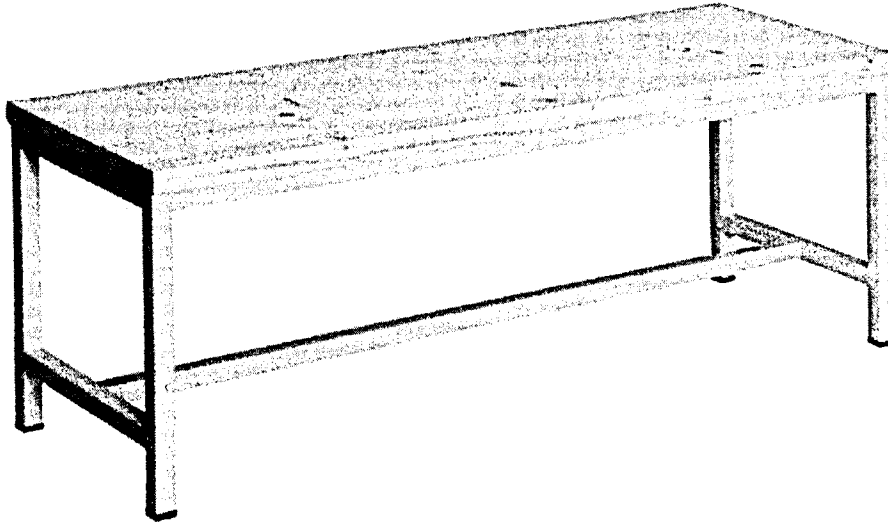
**6. ΠΑΓΚΟΣ ΑΠΟΔΥΤΗΡΙΟΥ**

ΕΝΔΕΙΚΤΙΚΗ ΦΩΤΟΓΡΑΦΙΑ

**• ΤΕΧΝΙΚΗ ΠΕΡΙΓΡΑΦΗ**

Ενδεικτικές Διαστάσεις:

(ΥxΠxΒ) 420 x 1030 x 350 mm

Ο πάγκος αποδυτηρίων θα αποτελείται από :

**1. Μεταλλικός σκελετός**

Ο σκελετός θα είναι κατασκευασμένος από χαλυβδοσωλήνες με τρόπο που να εξασφαλίζεται ακαμψία, σταθερότητα & ασφάλεια. Όλα τα μεταλλικά μέρη, θα είναι λεία και βαμμένα με ηλεκτροστατική βαφή σε χρώματα επιλογής.

**2. Επιφάνεια καθίσματος**

Η επιφάνεια του καθίσματος θα είναι κατασκευασμένη από καδρόνια από σουηδικό ξύλο με επικάλυψη βερνικιού, διατομής 40mm x 35mm με κουρμπαριστές ακμές τα οποία θα βιδώνονται στον μεταλλικό σκελετό από την κάτω πλευρά. Τα καδρόνια θα αφήνουν μεταξύ τους κενό 8mm περίπου.

## 7. ΙΜΑΤΙΟΘΗΚΗ ΜΟΝΗ

## • ΤΕΧΝΙΚΗ ΠΕΡΙΓΡΑΦΗ

Ενδεικτικές Διαστάσεις (καθαρές):

(ΥxΠxB) 1800 mm x 350 mm x 500 mm

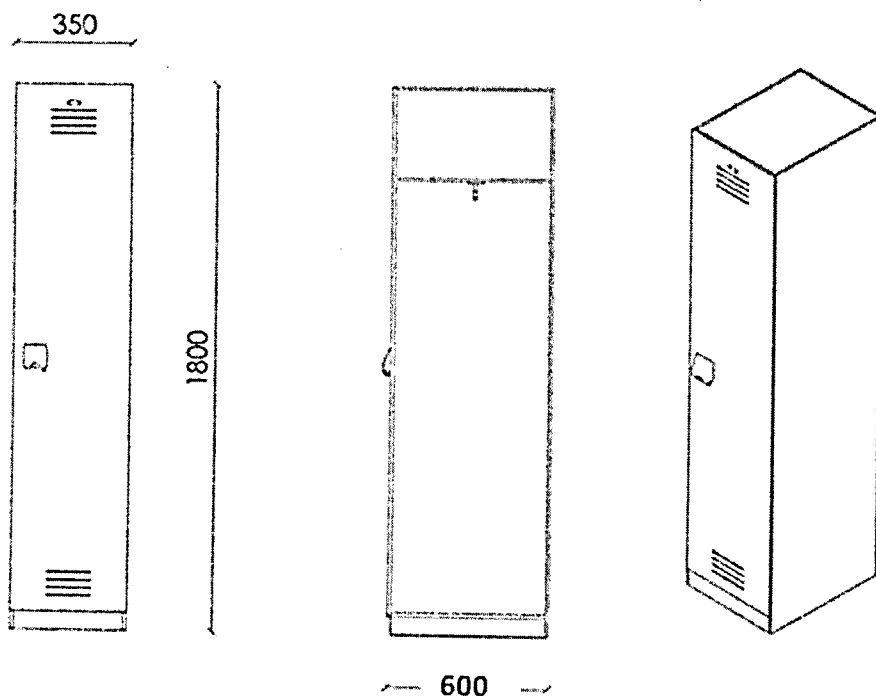

## Χαρακτηριστικά :

Τα πλαϊνά, τα ράφια και τα πορτάκια, θα είναι κατασκευασμένα από επιφάνεια μορισανίδας, διπλής όψης, επενδεδυμένη και στις δύο όψεις, με μελαμίνης αρίστης ποιότητας (τύπου shelmann ή ισοδύναμου), πάχους 18χιλ. με περιθώριο από pvc 2χιλ. στα σόκορα.

Οι φάσες (σοβατεπί), ύψους 10εκ., στο κάτω μέρος θα είναι κουμπωτές μελαμίνης 18χιλ. με περιθώριο από pvc 2χιλ. στα σόκορα.

Οι ιματιοθήκες θα στηρίζονται σε ποδαρικά μεταλλικά ρυθμιζόμενα καθ' ύψος. Θα στερεωθούν στις εσοχές των τοίχων με κατάλληλο τρόπο.

Περιλαμβάνονται πόμολα, μεντεσέδες χωνευτοί ισχυρού ελατηρίου, κλειδαριές ασφαλείας για θυρόφυλλα ερμαρίου και όλα τα απαραίτητα υλικά μικροϋλικά για πλήρη & άρτια τοποθέτηση.

Όλα τα πορτάκια θα κλειδώνουν και τα κλειδιά θα παραδοθούν με επίσημο έγγραφο στη Τεχνική Υπηρεσία. Όλα τα εξαρτήματα θα είναι ανοξείδωτα & επιλογής της Υπηρεσίας.

Η κατασκευή του εξοπλισμού θα ξεκινήσει αφότου ληφθούν οι διαστάσεις επί τόπου.

Δείγμα των μελαμινών θα προσκομισθεί στην Υπηρεσία για έλεγχο και έγκριση της ποιότητάς του. Οι αποχρώσεις που δύνανται να είναι περισσότερες από μια, θα είναι επιλογή της Υπηρεσίας.

**8. ΙΜΑΤΙΟΘΗΚΗ ΔΙΠΛΗ****• ΤΕΧΝΙΚΗ ΠΕΡΙΓΡΑΦΗ**

Ενδεικτικές Διαστάσεις (καθαρές):

(ΥxΠxΒ) 1800 mm x 350 mm x 500 mm

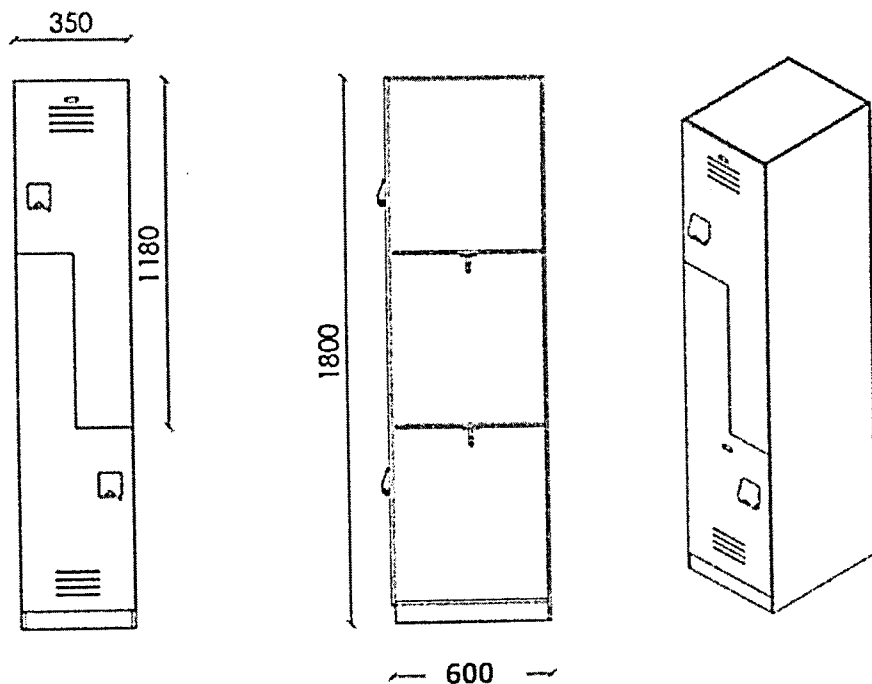
**Χαρακτηριστικά :**

Τα πλαϊνά, τα ράφια και τα πορτάκια, θα είναι κατασκευασμένα από επιφάνεια μοριοσανίδας, διπλής όψης, επενδεδυμένη και στις δύο όψεις, με μελαμίνης αρίστης ποιότητας (τύπου shelmann ή ισοδύναμου), πάχους 18χιλ. με περιθώριο από ρnc 2χιλ. στα σόκορα.

Οι φάσες (σοβατεπί), ύψους 10εκ., στο κάτω μέρος θα είναι κουμπωτές μελαμίνης 18χιλ. με περιθώριο από ρnc 2χιλ. στα σόκορα.

Οι ιματιοθήκες θα στηρίζονται σε ποδαρικά μεταλλικά ρυθμιζόμενα καθ' ύψος. Θα στερεωθούν στις εσοχές των τοίχων με κατάλληλο.

Περιλαμβάνονται πόμολα, μεντεσέδες χωνευτοί ισχυρού ελατηρίου, κλειδαριές ασφαλείας για θυρόφυλλα ερμαρίου και όλα τα απαραίτητα υλικά μικροϋλικά για πλήρη & άρτια τοποθέτηση.

Όλα τα πορτάκια θα κλειδώνουν και τα κλειδιά θα παραδοθούν με επίσημο έγγραφο στη Τεχνική Υπηρεσία. Όλα τα εξαρτήματα θα είναι ανοξείδωτα & επιλογής της Υπηρεσίας.

Η κατασκευή του εξοπλισμού θα ξεκινήσει αφότου ληφθούν οι διαστάσεις επί τόπου.

Δείγμα των μελαμινών θα προσκομισθεί στην Υπηρεσία για έλεγχο και έγκριση της ποιότητάς του. Οι αποχρώσεις που δύνανται να είναι περισσότερες από μια, θα είναι επιλογή της Υπηρεσίας.

**9. ΚΡΕΒΒΑΤΙ ΟΙΚΙΑΚΟΥ ΤΥΠΟΥ ΜΕ ΣΤΡΩΜΑ****• ΤΕΧΝΙΚΗ ΠΕΡΙΓΡΑΦΗ****1. Κρεβάτι**

Ενδεικτικές διαστάσεις:

Μήκος : 210cm τουλάχιστον

Πλάτος : 90 - 100 cm

Πρόκειται για κρεβάτι μελαμίνης. Το ύψος του κεφαλαριού θα είναι 90εκ. Θα είναι κατασκευασμένο από μοριοσανίδα με τελείωμα μελαμίνης, πάχους 25mm και σε όλα τα σόκορα (και παντού περιμετρικά) PVC πάχους 3mm, σε χρώματα επιλογής της Υπηρεσίας. Όλοι οι μηχανισμοί σύνδεσης των επιμέρους τμημάτων θα είναι μεταλλικοί.

**2. Στρώμα**

Στρώμα οικιακής κλίνης, ορθοπεδικού τύπου, για τη διατήρηση της σπονδυλικής στήλης σε οριζόντια θέση, μέτριας σκληρότητας, πάχους  $\geq 16$ cm, με χειρολαβές για την ευχερή μετακίνησή του. Αποτελείται από το εσωτερικό, τη θήκη και το κάλυμμα.

Το εσωτερικό του στρώματος κατασκευάζεται από ενισχυμένο αφρώδες υλικό, πυκνότητας 40kg/m<sup>3</sup>, υψηλής ελαστικότητας, διάρκειας στον χρόνο, μη κονιορτοποιούμενο, ομοιογενές, χωρίς σχισίματα ή άλλα ελαττώματα. Η θήκη καλύπτει απολύτως το στρώμα και κατασκευάζεται από ύφασμα με τουλάχιστον 80% περιεκτικότητα σε βαμβάκι.

Το κάλυμμα καλύπτει απολύτως το στρώμα και κατασκευάζεται από υλικό πλενόμενο, αντιστατικό, άκαυστο, αδιάβροχο. Το κάλυμμα είναι αφαιρετό μέσω φερμουάρ διπλής ενέργειας.

Το φερμουάρ και οι ραφές θα είναι στο μέσον του πάχους για μεγαλύτερη αντοχή και μείωση της φθοράς των υφασμάτων.

Το στρώμα θα είναι συμβατό με την οικιακή κλίνη.

- **ΣΗΜΕΙΩΣΗ :** Η προμήθεια θα γίνει μετά από επιτόπια μέτρηση των χώρων τοποθέτησης, από τον προμηθευτή και με ευθύνη αυτού, προκειμένου το τραπέζι να χωράει στον χώρο και να είναι λειτουργικό.

Σε αντίθετη περίπτωση η δαπάνη ανακατασκευής (ή νέας προμήθειας) θα βαρύνει τον Ανάδοχο.

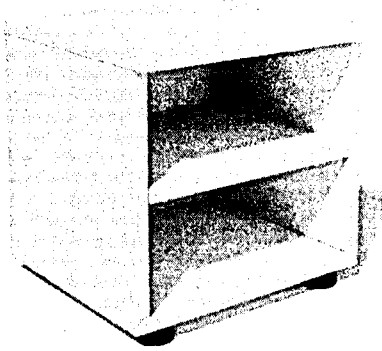
**10. ΚΟΜΟΔΙΝΟ ΟΙΚΙΑΚΟΥ ΤΥΠΟΥ**

ΕΝΔΕΙΚΤΙΚΗ ΦΩΤΟΓΡΑΦΙΑ

- **ΤΕΧΝΙΚΗ ΠΕΡΙΓΡΑΦΗ**

Ενδεικτικές διαστάσεις:

400mm X 350mm X 400mm (H)

Πρόκειται για κομοδίνο με ένα ράφι. Θα είναι κατασκευασμένο από μοριοσανίδα με τελείωμα μελαμίνης, πάχους 18mm και με σόκορο PVC πάχους 2mm, σε χρώματα επιλογής της Υπηρεσίας. Θα διαθέτει ελαστικά αντιολισθητικά πέλματα για προστασία του δαπέδου.

**11. ΤΡΑΠΕΖΑΚΙ****• ΤΕΧΝΙΚΗ ΠΕΡΙΓΡΑΦΗ**

Ενδεικτικές Διαστάσεις:

900mm X 450mm X 480mm (H)

Το τραπεζάκι θα αποτελείται από:

**1. Σκελετός**

Μεταλλικό σκελετό κατασκευασμένο από 2 οριζόντιους & 2 εγκάρσιους χαλυβδοσωλήνες 40X20mm. Στα 4 άκρα του πλαισίου προσαρμόζονται τέσσερις κάθετοι χαλυβδοσωλήνες 45X45mm πάχους 1,5mm (πόδια γραφείου). Τα πόδια φέρουν ρεγουλατόρους ρύθμισης ύψους από 0-25mm. Όλα τα μεταλλικά μέρη θα είναι βαμμένα με ηλεκτροστατική βαφή.

**2. Επιφάνεια εργασίας**

Η επιφάνεια εργασίας θα είναι από μελαμίνη, πάχους 18mm, με σόκορα περιμετρικά πάχους 2mm. Στο κάτω μέρος της επιφάνειας εργασίας του γραφείου & σε κατάλληλη θέση κατά μήκος της. Όλες οι συνδέσεις της επιφάνειας εργασίας με τον μεταλλικό σκελετό, πρέπει να επιτυγχάνονται αποκλειστικά με βίδες allen, οι οποίες θα βιδώνουν σε εμφυτευμένες στην επιφάνεια μεταλλικές φωλιές.

## 12. ΒΙΒΛΙΟΘΗΚΗ - ΕΡΜΑΡΙΟ

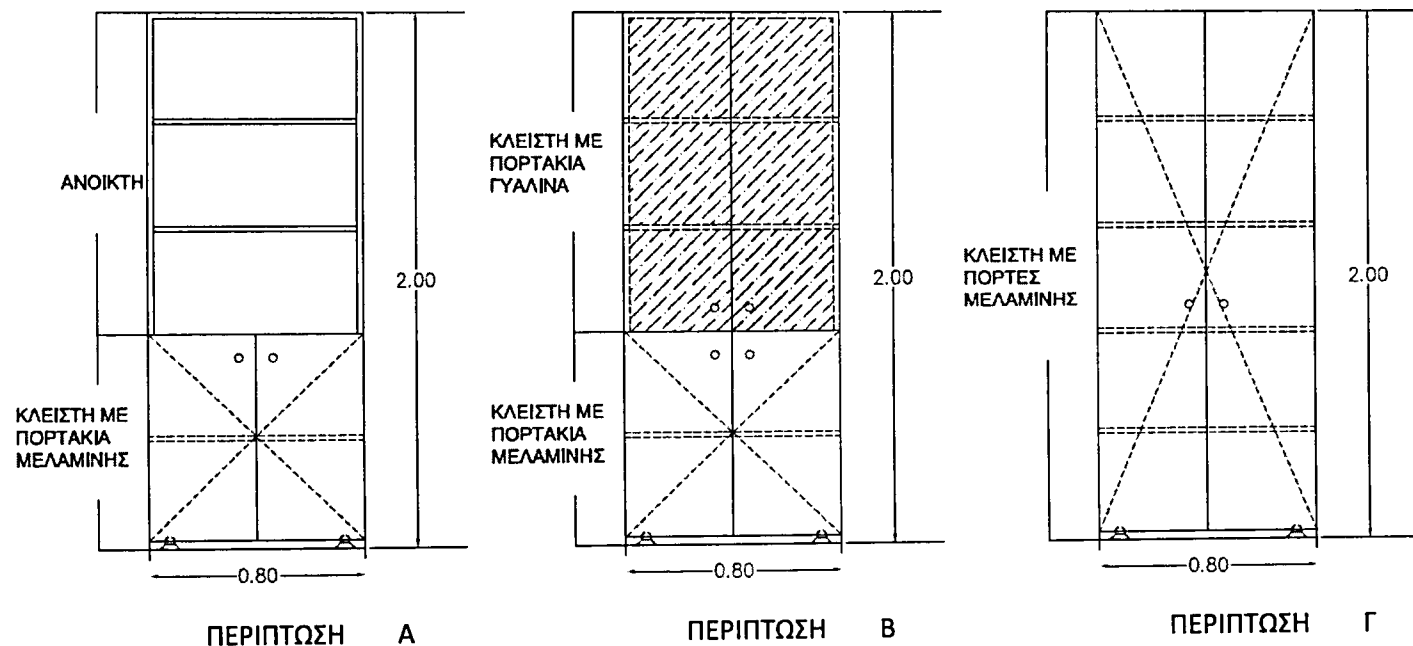

- ΤΕΧΝΙΚΗ ΠΕΡΙΓΡΑΦΗ

Ενδεικτικές διαστάσεις: (ΥxΠxΒ) 2000mm X 800mm X 400mm (H)

Οι βιβλιοθήκες - ερμάρια θα διατίθενται στις παραπάνω παραλλαγές Α, Β, Γ (ανάλογα με τον χώρο τοποθέτησής τους) και θα αποτελούνται από:

1. Κάσωμα

Το κάσωμα τους θα είναι από μελαμίνη, πάχους 18mm, με σόκορα πάχους 2mm στα εμφανή & 1mm στα μη εμφανή σημεία. Τα 2 κάθετα πλαϊνά, θα έχουν διατρήσεις στις οποίες θα τοποθετούνται μεταλλικές στάσεις για την τοποθέτηση των ραφιών, παρέχοντας την δυνατότητα ρύθμισης τους καθ' ύψος.

Η πλάτη, τα πλαϊνά, το κεφαλάρι & ο πάτος, θα έχουν γκινισιά, ώστε να ενώνονται με ασφάλεια μεταξύ τους με τον τρόπο αυτό, αλλά & με την βοήθεια μεταλλικών στοιχείων.

2. Ράφια

Τα ράφια θα είναι από μελαμίνη, πάχους 22mm, με σόκορα πάχους 2mm στα εμφανή & 1mm στα μη εμφανή σημεία.

3. Πόρτες

Οι πόρτες θα είναι από μελαμίνη, πάχους 18mm, με σόκορα πάχους 2mm, θα φέρουν πόμολα inox, θα ασφαλίζουν με κλειδαριά η οποία θα έχει 2 κλειδιά με σπαστή λαβή.

4. Βάση έδρασης των κασωμάτων

Η βάση έδρασης θα είναι από μελαμίνη, πάχους 30mm με σόκορα πάχους 2mm, θα φέρουν οπές στις οποίες θα τοποθετούνται ξυλοκαβίλιες για την ασφαλή έδραση των κασωμάτων. Στο κάτω τμήμα της βάσης, θα πρέπει να προσαρμόζονται ρεγουλατόροι ρύθμισης ύψους, οι οποίοι να ρυθμίζονται εσωτερικά από το κάσωμα με κλειδί allen.

- ΣΗΜΕΙΩΣΗ

\* Οι αναφερόμενες διαστάσεις είναι ενδεικτικές. Πριν την κατασκευή, θα πρέπει να ληφθούν όλες οι κατασκευαστικές διαστάσεις επί τόπου από τον Ανάδοχο. Σε αντίθετη περίπτωση η δαπάνη ανακατασκευής (ή νέας προμήθειας) θα βαρύνει τον Ανάδοχο.

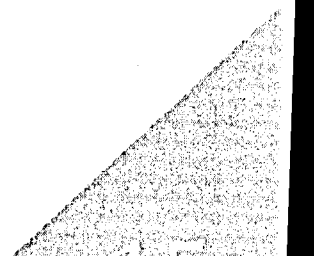

**ΓΕΝΙΚΑ**

- i. Ο προμηθευτής υποχρεούται, πριν από την προμήθεια οποιουδήποτε επίπλου και πριν από την οποιαδήποτε κατασκευή, να προσκομίζει δείγμα των υλικών (μελαμίνες, τροχοί, πόμολα, κλειδαριές κλπ.) στην Υπηρεσία για έλεγχο και έγκριση της ποιότητάς του. Η έγκριση έχει την έννοια της εντολής για τη συνέχιση των εργασιών και σε καμία περίπτωση δεν απαλλάσσει τον προμηθευτή από την ευθύνη για οποιαδήποτε κακοτεχνία ή αστοχία υλικού που θα εμφανιστεί στο μέλλον.
- ii. Για οποιαδήποτε τροποποίηση, κατά τη φάση εκτέλεσης της προμήθειας, θα υπάρχει πρώτα συνεννόηση με την Τεχνική Υπηρεσία του Νοσοκομείου.
- iii. Οι διαστασιολογήσεις οι οποίες συνοδεύουν τις Τεχνικές Προδιαγραφές είναι ενδεικτικές. Γι αυτό το λόγο, πριν ξεκινήσει την προμήθεια, θα πρέπει να γίνει επιβεβαίωση από τον Ανάδοχο, για τις ακριβείς διαστάσεις. Οι παραγγελίες θα γίνουν βάσει πραγματικών μεγεθών των χώρων όπου θα τοποθετηθεί ο εξοπλισμός (επιτόπια μέτρηση των χώρων τοποθέτησης).
- iv. Όλα τα έπιπλα, θα είναι άριστης ποιότητας, εγκεκριμένα από τους αρμόδιους φορείς και σύμφωνα με τις διεθνείς και ελληνικές τυποποιήσεις και προδιαγραφές. Θα προσκομίζονται στο έργο συσκευασμένα και προστατευμένα με περιτύλιγμα, σε ποσότητα που να επιτρέπει τη φόρτωση και εκφόρτωση τους και σημασμένα όπως προβλέπουν τα σχετικά πρότυπα.
- v. Οι αποχρώσεις των χρωμάτων όλων των επίπλων θα είναι επιλογή της Δ/σης Τεχνικής – Ξενοδ/κης Υπηρεσίας του Νοσοκομείου.
- vi. Οποιαδήποτε κατασκευή λερωμένη, σπασμένη και γενικά ελαττωματική δεν γίνεται αποδεκτή.
- vii. Πριν από την σύνταξη της προσφοράς είναι αυτονόητο ότι οι συμμετέχοντες στον διαγωνισμό έλαβαν **πλήρη γνώση του αντικειμένου**. Εάν, αφού μελετήσουν τις τεχνικές προδιαγραφές, διαπιστώσουν την οποιαδήποτε ασυμφωνία, θα πρέπει να τη γνωστοποιήσουν εγγράφως και εγκαίρως στην αρμόδιο Τμήμα Προμηθειών του Νοσοκομείου για σχετικές διευκρινήσεις.
- viii. Η προσφορά των διαγωνιζομένων θα πρέπει να συνοδεύεται από **εγγύηση τουλάχιστον δύο (2) ετών**, για κάθε είδος, με τεχνική υποστήριξη στον χώρο εργασίας, επί ποινή αποκλεισμού.
- ix. Κατά την αξιολόγηση των προσφορών θα ληφθούν σοβαρά υπόψη τα πιστοποιητικά ελέγχου και ποιότητας που θα προσκομίσουν οι συμμετέχοντες.

## ΠΑΡΑΡΤΗΜΑ ΣΤ'

## ΥΠΟΔΕΙΓΜΑ ΕΓΓΥΗΤΙΚΗΣ ΕΠΙΣΤΟΛΗΣ ΚΑΛΗΣ ΕΚΤΕΛΕΣΗΣ

Εκδότης (Πλήρης επωνυμία Πιστωτικού Ιδρύματος ..... / ΕΝΙΑΙΟ ΤΑΜΕΙΟ ΑΝΕΞΑΡΤΗΤΑ ΑΠΑΣΧΟΛΟΥΜΕΝΩΝ - ΤΟΜΕΑΣ ΣΥΝΤΑΞΗΣ ΜΗΧΑΝΙΚΩΝ ΚΑΙ ΕΡΓΟΛΗΠΤΩΝ ΔΗΜΟΣΙΩΝ ΕΡΓΩΝ (Ε.Τ.Α.Α.-Τ.Σ.Μ.Ε.Δ.Ε.)

Ημερομηνία έκδοσης .....

Προς: (Πλήρης επωνυμία Αναθέτουσας Αρχής/Αναθέτοντος Φορέα<sup>1</sup>).....

(Διεύθυνση Αναθέτουσας Αρχής/Αναθέτοντος Φορέα)<sup>2</sup>.....

Εγγύηση μας υπ' αριθμ.....ποσού.....ευρώ<sup>3</sup>.

Έχουμε την τιμή να σας γνωρίσουμε ότι εγγυόμαστε με την παρούσα επιστολή ανέκκλητα και ανεπιφύλακτα παραιτούμενοι του δικαιώματος της διαιρέσεως και διζήσεως μέχρι του ποσού των ευρώ.....<sup>4</sup>, υπέρ του:

(i) [σε περίπτωση φυσικού προσώπου]: (ονοματεπώνυμο, πατρώνυμο)

ΑΦΜ:.....(διεύθυνση).....ή

(ii) [σε περίπτωση νομικού προσώπου]: (πλήρη επωνυμία) .....

ΑΦΜ: .....(διεύθυνση).....ή

(iii) [σε περίπτωση ένωσης ή κοινοπραξίας:] των φυσικών / νομικών προσώπων

α)(πλήρη επωνυμία).....ΑΦΜ:.....(διεύθυνση).....

β)(πλήρη επωνυμία).....ΑΦΜ:.....(διεύθυνση).....

γ) (πλήρη επωνυμία) ....., ΑΦΜ: .....(διεύθυνση).....(συμπληρώνεται

με όλα τα μέλη της ένωσης / κοινοπραξίας)ατομικά και για κάθε μία από αυτές και ως αλληλέγγυα και εις ολόκληρο υπόχρεων μεταξύ τους, εκ της ιδιότητάς τους ως μελών της ένωσης ή κοινοπραξίας, για την καλή εκτέλεση του/ων τμήματος/των ..<sup>5</sup>/ της υπ αριθ σύμβασης

**"(τίτλος σύμβασης)",**

σύμφωνα με την (αριθμό/ημερομηνία) .....Διακήρυξη/Πρόσκληση/

Πρόσκληση Εκδήλωσης Ενδιαφέροντος<sup>6</sup>.....

.....της/του .....

(Αναθέτουσας Αρχής/Αναθέτοντος φορέα).

Το παραπάνω ποσό τηρείται στη διάθεσή σας και θα καταβληθεί ολικά ή μερικά χωρίς καμία από μέρους μας αντίρρηση, αμφισβήτηση ή ένσταση και χωρίς να ερευνηθεί το βάσιμο ή μη της απαίτησής σας μέσα σε.....ημέρες<sup>7</sup> από την απλή έγγραφη ειδοποίησή σας.

Η παρούσα ισχύει μέχρι και την ..... (αν προβλέπεται ορισμένος χρόνος στα έγγραφα της σύμβασης<sup>8</sup>) ή μέχρις ότου αυτή μας επιστραφεί ή μέχρις ότου λάβουμε έγγραφη δήλωσή σας ότι μπορούμε να θεωρήσουμε την Τράπεζα μας απαλλαγμένη από κάθε σχετική υποχρέωση εγγυοδοσίας μας.

Σε περίπτωση κατάπτωσης της εγγύησης, το ποσό της κατάπτωσης υπόκειται στο εκάστοτε ισχύον πάγιο τέλος χαρτοσήμου.

Βεβαιώνουμε υπεύθυνα ότι το ποσό των εγγυητικών επιστολών που έχουν δοθεί, συνυπολογίζοντας και το ποσό της παρούσας, δεν υπερβαίνει το όριο των εγγυήσεων που

έχουμε το δικαίωμα να εκδίδουμε<sup>9</sup>.  
(Εξουσιοδοτημένη Υπογραφή)

---

- 1 Όπως ορίζεται στα έγγραφα της σύμβασης.
- 2 Όπως ορίζεται στα έγγραφα της σύμβασης.
- 3 Ολογράφως και σε παρένθεση αριθμητικώς. Στο ποσό δεν υπολογίζεται οΦΠΑ.
- 4 Όπως υποσημείωση3.
- 5 Εφόσον αφορά ανάθεση σε τμήματα συμπληρώνεται ο α/α του/ων τμήματος/των για τα οποία υπογράφεται η σχετική σύμβαση.
- 6 Συνοπτική περιγραφή των προς προμήθεια αγαθών /υπηρεσιών
- 7 Να οριστεί ο χρόνος σύμφωνα με τις κείμενες διατάξεις.
- 8 Ο χρόνος ισχύος της εγγύησης πρέπει να είναι μεγαλύτερος από τον συμβατικό χρόνο φόρτωσης ή παράδοσης, κατά τον χρόνο που με βάση τη σύμβαση ο αγοραστής υποχρεούται να παραλάβει τα υλικά πλέον δύο (2) μήνες ή μεγαλύτερος εφόσον αυτό ορίζεται από τη διακήρυξη.
- 9 Ο καθορισμός ανωτάτου ορίου έκδοσης των εγγυητικών επιστολών από τις τράπεζες που λειτουργούν στην Ελλάδα θεσμοθετήθηκε με την υπ'αριθ. 2028691/4534/03.08.1995 (ΦΕΚΒ'740/28.08.1995) απόφαση του Υπουργού Οικονομικών, με την οποία και κατέστη υποχρεωτική και η αναγραφή της σχετικής υπεύθυνης δήλωσης στην εγγυητική ε

**ΠΑΡΑΡΤΗΜΑ Ζ΄**  
**ΣΧΕΔΙΟ ΣΥΜΒΑΣΗΣ ΠΡΟΜΗΘΕΙΑΣ**  
**ΜΕΤΑΞΥ**

**ΤΗΣ** «.....» για την ΠΡΟΜΗΘΕΙΑ .....  
 (.....) (CPV).

Στην ΑΘΗΝΑ, σήμερα ...../2020, μεταξύ των συμβαλλομένων:

αφενός της (Α.Φ.Μ ..... Δ.Ο.Υ. ....), που εδρεύει στην ..... όπως εκπροσωπείται νόμιμα κατά την υπογραφή της παρούσας από τον κο ..... και νόμιμο εκπρόσωπό της, η οποία θα αποκαλείται στο εξής χάριν συντομίας «»,

και

αφετέρου της ανώνυμης εταιρείας με την επωνυμία «.....» και τον διακριτικό τίτλο .....με Α.Φ.Μ. .... και Δ.Ο.Υ. ...., που εδρεύει ....., οδός ....., όπως εκπροσωπείται νόμιμα για την υπογραφή της παρούσας από τ....., νόμιμο εκπρόσωπο της άνω εταιρείας, η οποία θα αποκαλείται στο εξής χάριν συντομίας **Προμηθεύτρια**, έχοντας υπόψη:

1. Τις διατάξεις του Ν.4412/2016 (ΦΕΚ 147Α//08-08-16) «Δημόσιες Συμβάσεις Έργων, Προμηθειών και Υπηρεσιών (προσαρμογή στις οδηγίες 2014/24/ΕΕ και 2014/25/ΕΕ)» όπως έχει τροποποιηθεί και ισχύει.
2. Τις διατάξεις της Πράξης Νομοθετικού Περιεχομένου Α'42/25-02-2020, όπως κυρώθηκε και τροποποιήθηκε με το Ν. 4682/2020 (ΦΕΚ 76Α/03-04-2020) και έχει ήδη αντικατασταθεί με το άρθρο 13 του Ν. 4693/2020.
3. Τις διατάξεις της Πράξης Νομοθετικού Περιεχομένου Α'55/11-03-2020, όπως κυρώθηκε με το Ν. 4682/2020 (ΦΕΚ 76Α/03-04-2020).
4. Τις διατάξεις της Πράξης Νομοθετικού Περιεχομένου Α'64/14-03-20, όπως κυρώθηκε με το Ν. 4682/2020 (ΦΕΚ 76Α/03-04-2020).
5. Τις διατάξεις της Πράξης Νομοθετικού Περιεχομένου Α'68/20-03-20, όπως κυρώθηκε με το Ν. 4683/2020 (ΦΕΚ 83Α/10-04-2020).
6. Τις διατάξεις της Πράξης Νομοθετικού Περιεχομένου Α'75/30-03-20, όπως κυρώθηκε με το Ν. 4684/2020 (ΦΕΚ 86Α/25-04-2020).
7. Η Ανακοίνωση της Ευρωπαϊκής Επιτροπής 2020/C108 I/01 01-04-20
8. Τις διατάξεις του Ν.4682/20 (Α'76/03-04-20), όπως κυρώθηκε με το Ν. 4690/2020 (ΦΕΚ 104Α/30-05-2020).
9. Τις διατάξεις της Πράξης Νομοθετικού Περιεχομένου Α'84/13-04-20, όπως κυρώθηκε με το Ν. 4690/2020 (ΦΕΚ 104Α/30-05-2020).
10. Τις διατάξεις της Πράξης Νομοθετικού Περιεχομένου Α'90/01-05-2020, όπως κυρώθηκε με το Ν. 4690/2020 (ΦΕΚ 104Α/30-05-2020).
11. Τις διατάξεις της Πράξης Νομοθετικού Περιεχομένου Α'157/10-08-2020, όπως κυρώθηκε με το Ν. 4722/2020 (ΦΕΚ 177Α/15-09-2020).
12. Το άρθρο 9 παρ. 4 του Π.Δ. 80/2016, περί ανάληψης υποχρεώσεων από τους διατάκτες όπως τροποποιήθηκε μεταγενέστερα και ισχύει
13. Τη με αρ. πρωτ..... προσφορά της εταιρείας με την επωνυμία .....
14. Την με αρ. πρωτ..... Απόφαση της Αναθέτουσας Αρχής (ΑΔΑ: .....

15. Συμφωνήθηκαν, συνομολογήθηκαν και έγιναν αμοιβαία αποδεκτά τα ακόλουθα:

#### ΑΡΘΡΟ 1

##### ΑΝΤΙΚΕΙΜΕΝΟ ΤΗΣ ΠΡΟΜΗΘΕΙΑΣ

Με την παρούσα, .....» αναθέτει και η Προμηθεύτρια αναλαμβάνει, έναντι αμοιβής που αναφέρεται σε επόμενο άρθρο στην παρούσα, την υποχρέωση να παραδώσει τα παρακάτω είδη:

Είδος	Τιμή τεμαχίου	Ποσότητα
-------	---------------	----------

#### ΑΡΘΡΟ 2

##### ΤΟΠΟΣ ΚΑΙ ΧΡΟΝΟΣ ΠΑΡΑΔΟΣΗΣ ΤΩΝ ΥΠΟ ΠΡΟΜΗΘΕΙΑ ΕΙΔΩΝ

- 2.1. Η παράδοση των ποσοτήτων των προς προμήθεια ειδών, θα πραγματοποιηθεί στις .....
- 2.2. Η παράδοση των υπό προμήθεια ειδών θα ολοκληρωθεί ως ..... από την υπογραφή της σύμβασης
- 2.3. **Λόγω του κατεπείγοντος, τα προσφερόμενα είδη πρέπει να είναι διαθέσιμα, ώστε να μπορούν να παραδοθούν εντός της ως άνω προθεσμίας, κατά τις ανωτέρω διακρίσεις. Οι συμβατικοί χρόνοι παράδοσης λόγω της κατεπείγουσας, έκτακτης ανάγκης κάλυψης, δεν μπορεί να παρατείνονται.**

#### ΑΡΘΡΟ 3

##### ΕΠΙΤΡΟΠΗ ΠΑΡΑΚΟΛΟΥΘΗΣΗΣ ΚΑΙ ΠΑΡΑΛΑΒΗΣ

- 3.1 Η παραλαβή των υπό προμήθεια ειδών θα πραγματοποιηθεί από Επιτροπή Παραλαβής η οποία θα συσταθεί για το λόγο αυτό.
- 3.2. Το άνω όργανο θα συντάξει τα σχετικά πρωτόκολλα οριστικής ποιοτικής και ποσοτικής παραλαβής μετά την ολοκλήρωση κάθε μίας παράδοσης.

#### ΑΡΘΡΟ 4

##### ΤΙΜΗΜΑ – ΤΡΟΠΟΣ ΠΛΗΡΩΜΗΣ

- 4.1. Το τίμημα της προμήθειας ανέρχεται στο συνολικό ποσό .....ευρώ (.....€) πλέον ΦΠΑ (24%) ποσού .....ευρώ και ..... λεπτών του ευρώ (.....€), ήτοι συνολικό τίμημα ποσού .....ευρώ και ..... λεπτών του ευρώ (.....€) που θα καταβληθεί από ..... στην Προμηθεύτρια.
- 4.1.1. Η τιμή του τεμαχίου του προσφερόμενου είδους ανέρχεται στο ποσό των .....ευρώ .....€) πλέον ΦΠΑ 24%.

- 4.1.1.2** Στην τιμή περιλαμβάνονται οι υπέρ τρίτων κρατήσεις, ως και οι νόμιμες κρατήσεις υπέρ Δημοσίου οι οποίες βαρύνουν τον Προμηθευτή, ήτοι 0,06% υπέρ Α.Ε.Π.Π συν 3,6% χαρτόσημο επί του ποσού της κράτησης και 0,07% υπέρ Ε.Α.Α.Δ.ΣΥ συν 3,6% χαρτόσημο επί του ποσού της κράτησης, μη συμπεριλαμβανομένου Φ.Π.Α., για την παροχή των υπηρεσιών διαχείρισης συμβάσεων με τους όρους που προβλέπεται στην παρούσα. Το ποσοστό του ΦΠΑ με το οποίο επιβαρύνεται η τιμή ορίζεται χωριστά.
- 4.2.** Η Προμηθεύτρια αναλαμβάνει την εκτέλεση της σύμβασης θεωρώντας το συμβατικό τίμημα επαρκές, νόμιμο και εύλογο για την εκτέλεση του αντικειμένου της παρούσας. Στο τίμημα περιλαμβάνονται όλες οι ενδεχόμενες αμοιβές τρίτων καθώς και οι δαπάνες της Προμηθεύτριας για την εκτέλεση της προμήθειας, χωρίς καμία περαιτέρω επιβάρυνση της .....
- Στην αμοιβή της Προμηθεύτριας, χωρίς ΦΠΑ, περιλαμβάνονται οι υπέρ τρίτων νόμιμες κρατήσεις, ως και κάθε άλλη επιβάρυνση.
- Η πληρωμή της Προμηθεύτριας θα πραγματοποιηθεί εντός δύο μηνών μετά την ολοκλήρωση των παραδόσεων του υπό προμήθεια είδους, την οριστική ποιοτική και ποσοτική παραλαβή του προϊόντος και μετά την έκδοση του σχετικού τιμολογίου.**
- 4.3.** Τα αναγκαία δικαιολογητικά πληρωμής που απαιτούνται για να ακολουθήσει η πληρωμή της Προμηθεύτριας είναι τα κάτωθι:
- α) Τιμολόγιο του προμηθευτή.
  - β) Πρωτόκολλο οριστικής ποσοτικής και ποιοτικής παραλαβής της Επιτροπής Παρακολούθησης και Παραλαβής
  - γ) Αποδεικτικό φορολογικής και ασφαλιστικής ενημερότητας.
- 4.4.** Το τίμημα της παρούσας Σύμβασης (συνολικά και τιμή μονάδας), παραμένουν σταθερά και δεν υπόκεινται σε καμία αναθεώρηση ή αύξηση έως την συμβατική ημερομηνία ολοκλήρωσης της προμήθειας.

## **ΑΡΘΡΟ 5**

### **ΥΠΟΧΡΕΩΣΕΙΣ ΠΡΟΜΗΘΕΥΤΡΙΑΣ**

- 5.1.** Η Προμηθεύτρια οφείλει να εκτελεί τις απορρέουσες από τη Σύμβαση υποχρεώσεις της με τη δέουσα προσοχή και επιμέλεια, σύμφωνα με τις αρχές της καλής πίστης και των συναλλακτικών ηθών.
- 5.2.** Η Προμηθεύτρια υποχρεούται να προσκομίσει με την υπογραφή της παρούσας υπεύθυνη δήλωση του άρθρου 8 του ν. 1599/1986 (Α' 75) ή ηλεκτρονική υπεύθυνη δήλωση μέσω της Ενιαίας Ψηφιακής Πύλης της Δημόσιας Διοίκησης του άρθρου 52 του ν. 4635/2019 (Α' 167), που προβλέπεται στο εικοστό έβδομο άρθρο της από 20.3.2020 Πράξης Νομοθετικού Περιεχομένου (Α' 68), όπως αυτή κυρώθηκε με το άρθρο 1 του ν. 4683/2020 (Α' 83) με την οποία θα αναλαμβάνει να προμηθεύσει προσηκόντως και σύμφωνα με τις προδιαγραφές της πρόσκλησης ενδιαφέροντος το αντικείμενο της παρούσας σύμβασης.
- 5.3.** Η Προμηθεύτρια δηλώνει ανεπιφύλακτα ότι αποδέχεται όλους τους όρους και τις συμφωνίες

που αναφέρονται στην παρούσα σύμβαση, οι οποίοι όροι και συμφωνίες συμφωνούνται όλως ουσιώδεις.

## **ΑΡΘΡΟ 6**

### **ΔΙΑΡΚΕΙΑ ΚΑΙ ΕΚΤΕΛΕΣΗ ΤΗΣ ΣΥΜΒΑΣΗΣ**

- 6.1. Η παρούσα σύμβαση έχει έναρξη ισχύος από την υπογραφή της.
- 6.2. Η σύμβαση θεωρείται ότι έχει εκτελεσθεί όταν παραδοθεί οριστικά και εμπρόθεσμα το σύνολο των υπό προμήθεια ειδών, γίνει η αποπληρωμή του συμβατικού τιμήματος, εκπληρωθούν οι τυχόν λοιπές συμβατικές υποχρεώσεις από τα συμβαλλόμενα μέρη. Από την επέλευση των ανωτέρω η σύμβαση λύνεται αυτοδικαίως χωρίς άλλες διατυπώσεις.

## **ΑΡΘΡΟ 7**

### **ΕΚΧΩΡΗΣΕΙΣ – ΜΕΤΑΒΙΒΑΣΕΙΣ**

Η Προμηθεύτρια δεν δικαιούται να μεταβιβάσει ή εκχωρήσει τη Σύμβαση ή μέρος αυτής χωρίς την έγγραφη συναίνεση .....

## **ΑΡΘΡΟ 8**

### **ΕΓΓΥΗΤΙΚΗ ΚΑΛΗΣ ΕΚΤΕΛΕΣΗΣ**

Για την καλή εκτέλεση των όρων της παρούσας σύμβασης η Προμηθεύτρια κατέθεσε στην ΕΚΑΠΥτην υπ' αριθ. .... Εγγυητική Επιστολή Καλής Εκτέλεσης της ..... ΤΡΑΠΕΖΑΣ ποσού .

Η εγγύηση αυτή έχει θέση ποινικής ρήτρας και επιστρέφεται στην Προμηθεύτρια μετά τη λήξη της ισχύος της σύμβασης και την πλήρη και κανονική εκπλήρωση όλων των όρων της σύμβασης.

## **ΑΡΘΡΟ 9**

### **ΤΡΟΠΟΠΟΙΗΣΗ ΣΥΜΒΑΣΗΣ**

Συμφωνείται ότι οποιαδήποτε, τυχόν, τροποποίηση των όρων της παρούσας Σύμβασης θα γίνεται μόνο έπειτα από γραπτή συμφωνία των συμβαλλομένων μερών.

## **ΑΡΘΡΟ 10**

### **ΕΠΙΛΥΣΗ ΔΙΑΦΟΡΩΝ - ΕΦΑΡΜΟΣΤΕΟ ΔΙΚΑΙΟ**

- 10.1. Σε περίπτωση διαφορών, που ενδεχομένως προκύψουν σχετικά με την ερμηνεία ή την εκτέλεση ή την εφαρμογή της Σύμβασης ή εξ αφορμής της, η «..... και η δεύτερη συμβαλλόμενη καταβάλλουν κάθε προσπάθεια για τη φιλική επίλυσή τους, σύμφωνα με τους

κανόνες της καλής πίστης και των χρηστών συναλλακτικών ηθών.

- 10.2.** Σε περίπτωση αδυναμίας εξεύρεσης κοινά αποδεκτής λύσης αποκλειστικά αρμόδια είναι τα Ελληνικά Δικαστήρια και δη αυτά των Αθηνών, εφαρμοστέο δε δίκαιο είναι πάντοτε το ελληνικό δίκαιο.

Αφού συντάχθηκε η παρούσα σύμβαση, διαβάσθηκε και έγινε αποδεκτό και από τα δύο μέρη το περιεχόμενό της, μονογράφεται σε όλες τις σελίδες της και υπογράφεται νόμιμα και από τους δύο συμβαλλομένους σε τρία (03) όμοια πρωτότυπα αντίτυπα, από τα οποία τα δύο (02) αντίτυπα δόθηκαν .....», το δε άλλο δόθηκε στην Προμηθεύτρια.

#### **ΟΙ ΣΥΜΒΑΛΛΟΜΕΝΟΙ**

**ΓΙΑ ΤΟ ΝΟΣΟΚΟΜΕΙΟ**

**ΓΙΑ ΤΗΝ ΠΡΟΜΗΘΕΥΤΡΙΑ**

**ΠΑΡΑΡΤΗΜΑ Η΄**  
**ΤΥΠΟΠΟΙΗΜΕΝΟ ΕΝΤΥΠΟ ΥΠΕΥΘΥΝΗΣ ΔΗΛΩΣΗΣ(ΤΕΥΔ)**

**Προσοχή:** Το Τυποποιημένο Έντυπο Υπεύθυνης Δήλωσης που ακολουθεί, να διατηρηθεί στην κάτωθι μορφή του κατά την συμπλήρωσή του, ανεξάρτητα από το αν συμπληρωθούν ή όχι, όλα τα πεδία του.

**Μέρος Ι: Πληροφορίες σχετικά με την αναθέτουσα αρχή/αναθέτοντα φορέα' και τη διαδικασία ανάθεσης**

**Παροχή πληροφοριών δημοσίευσης σε εθνικό επίπεδο, με τις οποίες είναι δυνατή η αδιαμφισβήτητη ταυτοποίηση της διαδικασίας σύναψης δημόσιας σύμβασης:**

**A: Ονομασία, διεύθυνση και στοιχεία επικοινωνίας της αναθέτουσας αρχής (αα)/ αναθέτοντα φορέα (αφ)**

- Ονομασία: [ΓΝΑ Ο ΕΥΑΓΓΕΛΙΣΜΟΣ- ΠΟΛΥΚΛΙΝΙΚΗ]
- Κωδικός Αναθέτουσας Αρχής / Αναθέτοντα Φορέα ΚΗΜΔΗΣ : []
- Ταχυδρομική διεύθυνση / Πόλη / Ταχ. Κωδικός: [ΥΨΗΛΑΝΤΟΥ 45-47]
- Αρμόδιος για πληροφορίες: [Μ. ΛΟΥΡΟΥΝΤΖΗ- Σ. ΑΝΑΣΤΑΣΙΟΥ]
- Τηλέφωνο: [2132041633- 2132041203]
- Ηλ. ταχυδρομείο: [tm.promithies@evaggelismos-hosp.gr]
- Διεύθυνση στο Διαδίκτυο (διεύθυνση δικτυακού τόπου) (εάν υπάρχει): [.....]

**B: Πληροφορίες σχετικά με τη διαδικασία σύναψης σύμβασης**

- Τίτλος ή σύντομη περιγραφή της δημόσιας σύμβασης (συμπεριλαμβανομένου του σχετικού CPV): [.....] **Πρόσκληση εκδήλωσης ενδιαφέροντος δια της συλλογής γραπτών σφραγισμένων προσφορών για την επείγουσα προμήθεια ΞΕΝΟΔΟΧΕΙΑΚΟΥ ΕΞΟΠΛΙΣΜΟΥ για τις νέες Μονάδες ΜΕΘ,**
- Κωδικός στο ΚΗΜΔΗΣ: [.....]
- Η σύμβαση αναφέρεται σε έργα, προμήθειες, ή υπηρεσίες : [ΠΡΟΜΗΘΕΙΕΣ]
- Εφόσον υφίστανται, ένδειξη ύπαρξης σχετικών τμημάτων : [.....]
- Αριθμός αναφοράς που αποδίδεται στον φάκελο από την αναθέτουσα αρχή (εάν υπάρχει): [.....]

**ΟΛΕΣ ΟΙ ΥΠΟΛΟΙΠΕΣ ΠΛΗΡΟΦΟΡΙΕΣ ΣΕ ΚΑΘΕ ΕΝΟΤΗΤΑ ΤΟΥ ΤΕΥΔ ΘΑ ΠΡΕΠΕΙ ΝΑ ΣΥΜΠΛΗΡΩΘΟΥΝ ΑΠΟ ΤΟΝ ΟΙΚΟΝΟΜΙΚΟ ΦΟΡΕΑ**

**Μέρος II: Πληροφορίες σχετικά με τον οικονομικό φορέα****A: Πληροφορίες σχετικά με τον οικονομικό φορέα**

<b>Στοιχεία αναγνώρισης:</b>	<b>Απάντηση:</b>
Πλήρης Επωνυμία:	[ ]
Αριθμός φορολογικού μητρώου (ΑΦΜ): Εάν δεν υπάρχει ΑΦΜ στη χώρα εγκατάστασης του οικονομικού φορέα, αναφέρετε άλλον εθνικό αριθμό ταυτοποίησης, εφόσον απαιτείται και υπάρχει	[ ]
Ταχυδρομική διεύθυνση:	[.....]
Αρμόδιος ή αρμόδιοι <sup>ii</sup> :	[.....]
Τηλέφωνο:	[.....]
Ηλ. ταχυδρομείο:	[.....]
Διεύθυνση στο Διαδίκτυο (διεύθυνση δικτυακού τόπου) (εάν υπάρχει):	[.....]
<b>Γενικές πληροφορίες:</b>	<b>Απάντηση:</b>
Ο οικονομικός φορέας είναι πολύ μικρή, μικρή ή μεσαία επιχείρηση <sup>iii</sup> ;	
<b><u>Μόνο σε περίπτωση προμήθειας κατ' αποκλειστικότητα, του άρθρου 20:</u></b> οικονομικός φορέας είναι προστατευόμενο εργαστήριο, «κοινωνική επιχείρηση» <sup>iv</sup> ή προβλέπει την εκτέλεση συμβάσεων στο πλαίσιο προγραμμάτων προστατευόμενης απασχόλησης; <b>Εάν ναι</b> , ποιο είναι το αντίστοιχο ποσοστό των εργαζομένων με αναπηρία ή μειονεκτούντων εργαζομένων; Εφόσον απαιτείται, προσδιορίστε σε ποια κατηγορία ή κατηγορίες εργαζομένων με αναπηρία ή μειονεκτούντων εργαζομένων ανήκουν οι απασχολούμενοι.	<input type="checkbox"/> Ναι <input type="checkbox"/> Όχι  [.....]  [.....] [.....]
Κατά περίπτωση, ο οικονομικός φορέας είναι εγγεγραμμένος σε επίσημο κατάλογο/Μητρώο εγκεκριμένων οικονομικών φορέων ή διαθέτει ισοδύναμο πιστοποιητικό (π.χ. βάσει εθνικού συστήματος (προ)επιλογής);	<input type="checkbox"/> Ναι <input type="checkbox"/> Όχι <input type="checkbox"/> Άνευ αντικειμένου
<b>Εάν ναι:</b>	

<p>Απαντήστε στα υπόλοιπα τμήματα της παρούσας ενότητας, στην ενότητα Β και, όπου απαιτείται, στην ενότητα Γ του παρόντος μέρους, συμπληρώστε το μέρος V κατά περίπτωση, και σε κάθε περίπτωση συμπληρώστε και υπογράψτε το μέρος VI.</p> <p>α) Αναφέρετε την ονομασία του καταλόγου ή του πιστοποιητικού και τον σχετικό αριθμό εγγραφής ή πιστοποίησης, κατά περίπτωση:</p> <p>β) Εάν το πιστοποιητικό εγγραφής ή η πιστοποίηση διατίθεται ηλεκτρονικά, αναφέρετε:</p> <p>γ) Αναφέρετε τα δικαιολογητικά στα οποία βασίζεται η εγγραφή ή η πιστοποίηση και, κατά περίπτωση, την κατάταξη στον επίσημο κατάλογο<sup>γ</sup>:</p> <p>δ) Η εγγραφή ή η πιστοποίηση καλύπτει όλα τα απαιτούμενα κριτήρια επιλογής;  <b>Εάν όχι:</b>  <u>Επιπροσθέτως, συμπληρώστε τις πληροφορίες που λείπουν στο μέρος IV, ενότητες Α, Β, Γ, ή Δ κατά περίπτωση ΜΟΝΟ εφόσον αυτό απαιτείται στη σχετική διακήρυξη ή στα έγγραφα της σύμβασης:</u></p> <p>ε) Ο οικονομικός φορέας θα είναι σε θέση να προσκομίσει <b>βεβαίωση</b> πληρωμής εισφορών κοινωνικής ασφάλισης και φόρων ή να παράσχει πληροφορίες που θα δίνουν τη δυνατότητα στην αναθέτουσα αρχή ή στον αναθέτοντα φορέα να τη λάβει απευθείας μέσω πρόσβασης σε εθνική βάση δεδομένων σε οποιοδήποτε κράτος μέλος αυτή διατίθεται δωρεάν;  Εάν η σχετική τεκμηρίωση διατίθεται ηλεκτρονικά, αναφέρετε:</p>	<p>α) [.....]</p> <p>β) (διαδικτυακή διεύθυνση, αρχή ή φορέας έκδοσης, επακριβή στοιχεία αναφοράς των εγγράφων):[.....][.....][.....][.....]</p> <p>γ) [.....]</p> <p>δ) <input type="checkbox"/> Ναι <input type="checkbox"/> Όχι</p> <p>ε) <input type="checkbox"/> Ναι <input type="checkbox"/> Όχι</p> <p>(διαδικτυακή διεύθυνση, αρχή ή φορέας έκδοσης, επακριβή στοιχεία αναφοράς των εγγράφων):  [.....][.....][.....][.....]</p>
<p><b>Τρόπος συμμετοχής:</b></p>	<p><b>Απάντηση:</b></p>
<p>Ο οικονομικός φορέας συμμετέχει στη διαδικασία σύναψης δημόσιας σύμβασης</p>	<p><input type="checkbox"/> Ναι <input type="checkbox"/> Όχι</p>

από κοινού με άλλους <sup>vi</sup> ;	
<b>Εάν ναι, μεριμνήστε για την υποβολή χωριστού εντύπου ΤΕΥΔ από τους άλλους εμπλεκόμενους οικονομικούς φορείς.</b>	
<b>Εάν ναι:</b> α) Αναφέρετε τον ρόλο του οικονομικού φορέα στην ένωση ή κοινοπραξία (επικεφαλής, υπεύθυνος για συγκεκριμένα καθήκοντα ...): β) Προσδιορίστε τους άλλους οικονομικούς φορείς που συμμετέχουν από κοινού στη διαδικασία σύναψης δημόσιας σύμβασης: γ) Κατά περίπτωση, επωνυμία της συμμετέχουσας ένωσης ή κοινοπραξίας.	α) [.....]  β) [.....]  γ) [.....]
<b>Τμήματα</b>	<b>Απάντηση:</b>
Κατά περίπτωση, αναφορά του τμήματος ή των τμημάτων για τα οποία ο οικονομικός φορέας επιθυμεί να υποβάλει προσφορά.	[ ]

**B: Πληροφορίες σχετικά με τους νόμιμους εκπροσώπους του οικονομικού φορέα**

Κατά περίπτωση, αναφέρετε το όνομα και τη διεύθυνση του προσώπου ή των προσώπων που είναι αρμόδια/εξουσιοδοτημένα να εκπροσωπούν τον οικονομικό φορέα για τους σκοπούς της παρούσας διαδικασίας ανάθεσης δημόσιας σύμβασης:

<b>Εκπροσώπηση, εάν υπάρχει:</b>	<b>Απάντηση:</b>
Όνοματεπώνυμο	[.....]
συνοδευόμενο από την ημερομηνία και τον τόπο γέννησης εφόσον απαιτείται:	[.....]
Θέση/Ενεργών υπό την ιδιότητα	[.....]
Ταχυδρομική διεύθυνση:	[.....]
Τηλέφωνο:	[.....]
Ηλ. ταχυδρομείο:	[.....]
Εάν χρειάζεται, δώστε λεπτομερή στοιχεία σχετικά με την εκπροσώπηση (τις μορφές της, την έκταση, τον σκοπό ...):	[.....]

**Γ: Πληροφορίες σχετικά με τη στήριξη στις ικανότητες άλλων ΦΟΡΕΩΝ<sup>vii</sup>**

<b>Στήριξη:</b>	<b>Απάντηση:</b>
Ο οικονομικός φορέας στηρίζεται στις ικανότητες άλλων οικονομικών φορέων προκειμένου να ανταποκριθεί στα κριτήρια επιλογής που καθορίζονται στο μέρος IV και στα (τυχόν) κριτήρια και κανόνες που καθορίζονται στο μέρος V κατωτέρω;	<input type="checkbox"/> Ναι <input type="checkbox"/> Όχι

**Εάν ναι, επισυνάψτε χωριστό έντυπο ΤΕΥΔ με τις πληροφορίες που απαιτούνται σύμφωνα με τις ενότητες Α και Β του παρόντος μέρους και σύμφωνα με το μέρος III, για κάθε ένα από τους σχετικούς φορείς, δεόντως συμπληρωμένο και υπογεγραμμένο από τους νομίμους εκπροσώπους αυτών.**

Επισημαίνεται ότι θα πρέπει να περιλαμβάνονται επίσης το τεχνικό προσωπικό ή οι τεχνικές υπηρεσίες, είτε ανήκουν απευθείας στην επιχείρηση του οικονομικού φορέα είτε όχι, ιδίως οι υπεύθυνοι για τον έλεγχο της ποιότητας και, όταν πρόκειται για δημόσιες συμβάσεις έργων, το τεχνικό προσωπικό ή οι τεχνικές υπηρεσίες που θα έχει στη διάθεσή του ο οικονομικός φορέας για την εκτέλεση της σύμβασης.

Εφόσον είναι σχετικές για την ειδική ικανότητα ή ικανότητες στις οποίες στηρίζεται ο οικονομικός φορέας, παρακαλείσθε να συμπεριλάβετε τις πληροφορίες που απαιτούνται σύμφωνα με τα μέρη IV και V για κάθε ένα από τους οικονομικούς φορείς.

**Δ: Πληροφορίες σχετικά με υπερβολάβους στην ικανότητα των οποίων δεν στηρίζεται ο οικονομικός φορέας**

**(Η παρούσα ενότητα συμπληρώνεται μόνον εφόσον οι σχετικές πληροφορίες απαιτούνται ρητώς από την αναθέτουσα αρχή ή τον αναθέτοντα φορέα)**

<b>Υπεργολαβική ανάθεση :</b>	<b>Απάντηση:</b>
Ο οικονομικός φορέας προτίθεται να αναθέσει οποιοδήποτε μέρος της σύμβασης σε τρίτους υπό μορφή υπερβολαβίας;	<input type="checkbox"/> Ναι <input type="checkbox"/> Όχι  Εάν <b>ναι</b> παραθέστε κατάλογο των προτεινόμενων υπερβολάβων και το ποσοστό της σύμβασης που θα αναλάβουν:  [...]

**Εάν η αναθέτουσα αρχή ή ο αναθέτων φορέας ζητούν ρητώς αυτές τις πληροφορίες (κατ' εφαρμογή του άρθρου 131 παρ. 5 ή εφόσον ο προσφέρων / υποψήφιος οικονομικός φορέας προτίθεται να αναθέσει σε τρίτους υπό μορφή υπερβολαβίας τμήμα της σύμβασης που υπερβαίνει το ποσοστό του 30% της συνολικής αξίας της σύμβασης σύμφωνα με το άρθρο 131 παρ. 6 και 7, επιπλέον των πληροφοριών που προβλέπονται στην παρούσα ενότητα, παρακαλείσθε να παράσχετε τις πληροφορίες που απαιτούνται σύμφωνα με τις ενότητες Α και Β του παρόντος μέρους και σύμφωνα με το μέρος III για κάθε υπερβολάβο (ή κατηγορία υπερβολάβων).**

**Μέρος III: Λόγοι αποκλεισμού****A: Λόγοι αποκλεισμού που σχετίζονται με ποινικές καταδίκες<sup>viii</sup>**

Στο άρθρο 73 παρ. 1 ορίζονται οι ακόλουθοι λόγοι αποκλεισμού:

1. συμμετοχή σε εγκληματική οργάνωση<sup>ix</sup>.
2. δωροδοκία<sup>x.i</sup>.
3. απάτη<sup>xii</sup>.
4. τρομοκρατικά εγκλήματα ή εγκλήματα συνδεόμενα με τρομοκρατικές δραστηριότητες<sup>xiii</sup>.
5. νομιμοποίηση εσόδων από παράνομες δραστηριότητες ή χρηματοδότηση της τρομοκρατίας<sup>xiv</sup>.
6. παιδική εργασία και άλλες μορφές εμπορίας ανθρώπων<sup>xv</sup>.

<b>Λόγοι που σχετίζονται με ποινικές καταδίκες:</b>	<b>Απάντηση:</b>
<p>Υπάρχει αμετάκλητη καταδικαστική απόφαση εις βάρος του οικονομικού φορέα ή οποιουδήποτε προσώπου<sup>xvi</sup> το οποίο είναι μέλος του διοικητικού, διευθυντικού ή εποπτικού του οργάνου ή έχει εξουσία εκπροσώπησης, λήψης αποφάσεων ή ελέγχου σε αυτό για έναν από τους λόγους που παρατίθενται ανωτέρω (σημεία 1-6), ή καταδικαστική απόφαση η οποία έχει εκδοθεί πριν από πέντε έτη κατά το μέγιστο ή στην οποία έχει οριστεί απευθείας περίοδος αποκλεισμού που εξακολουθεί να ισχύει;</p>	<p><input type="checkbox"/> Ναι <input type="checkbox"/> Όχι</p> <p>Εάν η σχετική τεκμηρίωση διατίθεται ηλεκτρονικά, αναφέρετε: (διαδικτυακή διεύθυνση, αρχή ή φορέας έκδοσης, επακριβή στοιχεία αναφοράς των εγγράφων): [.....][.....][.....][.....]<sup>xvii</sup></p>
<p><b>Εάν ναι</b>, αναφέρετε<sup>xviii</sup>:</p> <p>α) Ημερομηνία της καταδικαστικής απόφασης προσδιορίζοντας ποιο από τα σημεία 1 έως 6 αφορά και τον λόγο ή τους λόγους της καταδίκης,</p>	<p>α) Ημερομηνία:[ ], σημείο(-α): [ ], λόγος(-οι):[ ]</p>

<p>β) Προσδιορίστε ποιος έχει καταδικαστεί [ ]·</p> <p><b>γ) Εάν ορίζεται απευθείας στην καταδικαστική απόφαση:</b></p>	<p>β) [.....]</p> <p>γ) Διάρκεια της περιόδου αποκλεισμού [.....] και σχετικό(-ά) σημείο(-α) [ ]</p> <p><i>Εάν η σχετική τεκμηρίωση διατίθεται ηλεκτρονικά, αναφέρετε: (διαδικτυακή διεύθυνση, αρχή ή φορέας έκδοσης, επακριβή στοιχεία αναφοράς των εγγράφων):</i></p> <p>[.....][.....][.....][.....]<sup>xix</sup></p>
<p>Σε περίπτωση καταδικαστικής απόφασης, ο οικονομικός φορέας έχει λάβει μέτρα που να αποδεικνύουν την αξιοπιστία του παρά την ύπαρξη σχετικού λόγου αποκλεισμού («<b>αυτοκάθαρση</b>»)<sup>xx</sup>;</p>	<p><input type="checkbox"/> Ναι <input type="checkbox"/> Όχι</p>
<p><b>Εάν ναι</b>, περιγράψτε τα μέτρα που λήφθηκαν<sup>xxi</sup>.</p>	<p>[.....]</p>

**Β: Λόγοι που σχετίζονται με την καταβολή φόρων ή εισφορών κοινωνικής ασφάλισης**

<b>Πληρωμή φόρων ή εισφορών κοινωνικής ασφάλισης:</b>	<b>Απάντηση:</b>	
1) Ο οικονομικός φορέας έχει εκπληρώσει όλες τις υποχρεώσεις του όσον αφορά την πληρωμή φόρων ή εισφορών κοινωνικής ασφάλισης <sup>xxii</sup> , στην Ελλάδα και στη χώρα στην οποία είναι τυχόν εγκατεστημένος ;	<input type="checkbox"/> Ναι <input type="checkbox"/> Όχι	
<p>Εάν όχι αναφέρετε:</p> <p>α) Χώρα ή κράτος μέλος για το οποίο πρόκειται;</p> <p>β) Ποιο είναι το σχετικό ποσό;</p> <p>γ) Πως διαπιστώθηκε η αθέτηση των υποχρεώσεων;</p> <p>1) Μέσω δικαστικής ή διοικητικής απόφασης;</p> <p>- Η εν λόγω απόφαση είναι τελεσίδικη και δεσμευτική;</p> <p>- Αναφέρατε την ημερομηνία καταδίκης ή έκδοσης απόφασης</p> <p>- Σε περίπτωση καταδικαστικής απόφασης, εφόσον ορίζεται απευθείας σε αυτήν, τη διάρκεια της περιόδου αποκλεισμού;</p> <p>2) Με άλλα μέσα; Διευκρινήστε:</p> <p>δ) Ο οικονομικός φορέας έχει εκπληρώσει τις υποχρεώσεις του είτε καταβάλλοντας τους φόρους ή τις εισφορές κοινωνικής ασφάλισης που οφείλει συμπεριλαμβανόμενων κατά περίπτωση, των δεδουλευμένων τόκων ή των προστίμων, είτε υπαγόμενος σε δεσμευτικό διακανονισμό για την καταβολή τους ;<sup>xxiii</sup></p>	<b>ΦΟΡΟΙ</b>	<b>ΕΙΣΦΟΡΕΣ ΚΟΙΝΩΝΙΚΗΣ ΑΣΦΑΛΙΣΗΣ</b>
	<p>α)[.....].</p> <p>β)[.....]</p> <p>γ.1) <input type="checkbox"/> Ναι <input type="checkbox"/> Όχι - <input type="checkbox"/> Ναι <input type="checkbox"/> Όχι</p> <p>-[.....].</p> <p>-[.....].</p> <p>γ.2)[.....].</p> <p>δ) <input type="checkbox"/> Ναι <input type="checkbox"/> Όχι</p> <p>Εάν ναι, να αναφερθούν λεπτομερείς πληροφορίες [.....]</p>	<p>α)[.....].</p> <p>β)[.....]</p> <p>γ.1) <input type="checkbox"/> Ναι <input type="checkbox"/> Όχι - <input type="checkbox"/> Ναι <input type="checkbox"/> Όχι</p> <p>-[.....].</p> <p>-[.....].</p> <p>γ.2)[.....].</p> <p>δ) <input type="checkbox"/> Ναι <input type="checkbox"/> Όχι</p> <p>Εάν ναι, να αναφερθούν λεπτομερείς πληροφορίες [.....]</p>
Εάν η σχετική τεκμηρίωση όσον αφορά την καταβολή των φόρων ή εισφορών κοινωνικής ασφάλισης διατίθεται ηλεκτρονικά, αναφέρετε:	(διαδικτυακή διεύθυνση, αρχή ή φορέας έκδοσης, επακριβή στοιχεία αναφοράς των εγγράφων): <sup>xxiv</sup> [.....][.....][.....]	

**Γ: Λόγοι που σχετίζονται με αφερεγγυότητα, σύγκρουση συμφερόντων ή επαγγελματικό παράπτωμα**

<b>Πληροφορίες σχετικά με πιθανή αφερεγγυότητα, σύγκρουση συμφερόντων ή επαγγελματικό παράπτωμα</b>	<b>Απάντηση:</b>
<p>Ο οικονομικός φορέας έχει, εν γνώσει του, αθετήσει τις υποχρεώσεις του στους τομείς του περιβαλλοντικού, κοινωνικού και εργατικού δικαίου<sup>xxv</sup>;</p>	<p><input type="checkbox"/> Ναι <input type="checkbox"/> Όχι</p> <p><b>Εάν ναι</b>, ο οικονομικός φορέας έχει λάβει μέτρα που να αποδεικνύουν την αξιοπιστία του παρά την ύπαρξη αυτού του λόγου αποκλεισμού («αυτοκάθαρση»);</p> <p><input type="checkbox"/> Ναι <input type="checkbox"/> Όχι</p> <p><b>Εάν το έχει πράξει</b>, περιγράψτε τα μέτρα που λήφθηκαν: [.....]</p>
<p>Βρίσκεται ο οικονομικός φορέας σε οποιαδήποτε από τις ακόλουθες καταστάσεις<sup>xxvi</sup>:</p> <p>α) πτώχευση, ή</p> <p>β) διαδικασία εξυγίανσης, ή</p> <p>γ) ειδική εκκαθάριση, ή</p> <p>δ) αναγκαστική διαχείριση από εκκαθαριστή ή από το δικαστήριο, ή</p> <p>ε) έχει υπαχθεί σε διαδικασία πτωχευτικού συμβιβασμού, ή</p> <p>στ) αναστολή επιχειρηματικών δραστηριοτήτων, ή</p> <p>ζ) σε οποιαδήποτε ανάλογη κατάσταση προκύπτουσα από παρόμοια διαδικασία προβλεπόμενη σε εθνικές διατάξεις νόμου</p> <p>Εάν ναι:</p> <p>- Παραθέστε λεπτομερή στοιχεία: -[.....]</p> <p>- Διευκρινίστε τους λόγους για τους οποίους ωστόσο ο οικονομικός φορέας, θα δύναται να εκτελέσει τη σύμβαση, λαμβανόμενης υπόψη της εφαρμοστέας εθνικής νομοθεσίας και των μέτρων σχετικά με τη συνέχε συνέχιση της επιχειρηματικής του λειτουργίας υπό αυτές αυτές τις περιστάσεις<sup>xxvii</sup></p>	<p><input type="checkbox"/> Ναι <input type="checkbox"/> Όχι</p> <p>-[.....]</p> <p>-[.....]</p> <p>(διαδικτυακή διεύθυνση, αρχή ή φορέας</p>

Εάν η σχετική τεκμηρίωση διατίθεται ηλεκτρονικά, αναφέρετε:	έκδοσης, επακριβή στοιχεία αναφοράς των εγγράφων): [.....][.....][.....]
<p><b>Έχει διαπράξει ο οικονομικός φορέας σοβαρό επαγγελματικό παράπτωμα<sup>xviii</sup>,</b>  <b>Εάν ναι</b>, να αναφερθούν λεπτομερείς πληροφορίες:</p>	<p><input type="checkbox"/> Ναι <input type="checkbox"/> Όχι</p> <p>[.....]</p> <p><b>Εάν ναι</b>, έχει λάβει ο οικονομικός φορέας μέτρα αυτοκάθαρσης;  <input type="checkbox"/> Ναι <input type="checkbox"/> Όχι  <b>Εάν το έχει πράξει</b>, περιγράψτε τα μέτρα που λήφθηκαν:  [.....]</p>
<p><b>Έχει συνάψει ο οικονομικός φορέας συμφωνίες με άλλους οικονομικούς φορείς με σκοπό τη στρέβλωση του ανταγωνισμού;</b>  <b>Εάν ναι</b>, να αναφερθούν λεπτομερείς πληροφορίες:</p>	<p><input type="checkbox"/> Ναι <input type="checkbox"/> Όχι</p> <p>[.....]</p> <p><b>Εάν ναι</b>, έχει λάβει ο οικονομικός φορέας μέτρα αυτοκάθαρσης;  <input type="checkbox"/> Ναι <input type="checkbox"/> Όχι  <b>Εάν το έχει πράξει</b>, περιγράψτε τα μέτρα που λήφθηκαν:  [.....]</p>
<p><b>Γνωρίζει ο οικονομικός φορέας την ύπαρξη τυχόν σύγκρουσης συμφερόντων<sup>xix</sup>, λόγω της συμμετοχής του στη διαδικασία ανάθεσης της σύμβασης;</b>  <b>Εάν ναι</b>, να αναφερθούν λεπτομερείς πληροφορίες:</p>	<p><input type="checkbox"/> Ναι <input type="checkbox"/> Όχι</p> <p>[.....]</p>
<p><b>Έχει παράσχει ο οικονομικός φορέας ή επιχείρηση συνδεδεμένη με αυτόν συμβουλές στην αναθέτουσα αρχή ή στον αναθέτοντα φορέα ή έχει με άλλο τρόπο αναμειχθεί στην προετοιμασία της διαδικασίας σύναψης της σύμβασης<sup>xxx</sup>;</b>  <b>Εάν ναι</b>, να αναφερθούν λεπτομερείς πληροφορίες:</p>	<p><input type="checkbox"/> Ναι <input type="checkbox"/> Όχι</p> <p>[.....]</p>

<p>Έχει επιδείξει ο οικονομικός φορέας σοβαρή ή επαναλαμβανόμενη πλημμέλεια<sup>xxxι</sup> κατά την εκτέλεση ουσιώδους απαίτησης στο πλαίσιο προηγούμενης δημόσιας σύμβασης, προηγούμενης σύμβασης με αναθέτοντα φορέα ή προηγούμενης σύμβασης παραχώρησης που είχε ως αποτέλεσμα την πρόωρη καταγγελία της προηγούμενης σύμβασης, αποζημιώσεις ή άλλες παρόμοιες κυρώσεις;</p> <p><b>Εάν ναι</b>, να αναφερθούν λεπτομερείς πληροφορίες:</p>	<p><input type="checkbox"/> Ναι <input type="checkbox"/> Όχι</p> <p>[.....]</p> <p><b>Εάν ναι</b>, έχει λάβει ο οικονομικός φορέας μέτρα αυτοκάθαρσης;</p> <p><input type="checkbox"/> Ναι <input type="checkbox"/> Όχι</p> <p><b>Εάν το έχει πράξει</b>, περιγράψτε τα μέτρα που λήφθηκαν:</p> <p>[.....]</p>
<p>Μπορεί ο οικονομικός φορέας να επιβεβαιώσει ότι:</p> <p>α) δεν έχει κριθεί ένοχος σοβαρών ψευδών δηλώσεων κατά την παροχή των πληροφοριών που απαιτούνται για την εξακρίβωση της απουσίας των λόγων αποκλεισμού ή την πλήρωση των κριτηρίων επιλογής,</p> <p>β) δεν έχει αποκρύψει τις πληροφορίες αυτές,</p> <p>γ) ήταν σε θέση να υποβάλλει χωρίς καθυστέρηση τα δικαιολογητικά που απαιτούνται από την αναθέτουσα αρχή/αναθέτοντα φορέα</p> <p>δ) δεν έχει επιχειρήσει να επηρεάσει με αθέμιτο τρόπο τη διαδικασία λήψης αποφάσεων της αναθέτουσας αρχής ή του αναθέτοντα φορέα, να αποκτήσει εμπιστευτικές πληροφορίες που ενδέχεται να του αποφέρουν αθέμιτο πλεονέκτημα στη διαδικασία ανάθεσης ή να παράσχει εξ αμελείας παραπλανητικές πληροφορίες που ενδέχεται να επηρεάσουν ουσιωδώς τις αποφάσεις που αφορούν τον αποκλεισμό, την επιλογή ή την ανάθεση;</p>	<p><input type="checkbox"/> Ναι <input type="checkbox"/> Όχι</p>

**Δ. ΑΝΑΦΟΡΑΙ ΑΠΟΚΛΕΙΣΜΟΥ**

<p><b>Ονομαστικοποίηση μετοχών εταιρειών που συνάπτουν δημόσιες συμβάσεις</b>  <b>Άρθρο 8 παρ. 4 ν. 3310/2005<sup>xxxii</sup>:</b></p>	<p><b>Απάντηση:</b></p>
<p>Συντρέχουν οι προϋποθέσεις εφαρμογής της παρ. 4 του άρθρου 8 του ν. 3310/2005 :</p>	<p>(διαδικτυακή διεύθυνση, αρχή ή φορέας έκδοσης, επακριβή στοιχεία αναφοράς των εγγράφων): [.....][.....][.....][.....]</p> <p><b>Εάν ναι, έχει λάβει ο οικονομικός φορέας μέτρα αυτοκάθαρσης;</b></p> <p><input type="checkbox"/> Ναι <input type="checkbox"/> Όχι</p> <p><b>Εάν το έχει πράξει, περιγράψτε τα μέτρα που λήφθηκαν:</b> [.....]</p>

**Μέρος IV: Κριτήρια επιλογής**

Όσον αφορά τα κριτήρια επιλογής (ενότητα · ή ενότητες Α έως Δ του παρόντος μέρους), ο οικονομικός φορέας δηλώνει ότι:

**α: Γενική ένδειξη για όλα τα κριτήρια επιλογής**

**Ο οικονομικός φορέας πρέπει να συμπληρώσει αυτό το πεδίο μόνο στην περίπτωση που η αναθέτουσα αρχή ή ο αναθέτων φορέας έχει δηλώσει στη σχετική διακήρυξη ή στην πρόσκληση ή στα έγγραφα της σύμβασης που αναφέρονται στην διακήρυξη, ότι ο οικονομικός φορέας μπορεί να συμπληρώσει μόνο την Ενότητα α του Μέρους IV χωρίς να υποχρεούται να συμπληρώσει οποιαδήποτε άλλη ενότητα του Μέρους IV:**

<b>Εκπλήρωση όλων των απαιτούμενων κριτηρίων επιλογής</b>	<b>Απάντηση</b>
Πληροί όλα τα απαιτούμενα κριτήρια επιλογής;	<input type="checkbox"/> Ναι <input type="checkbox"/> Όχι

**Α: Καταλληλότητα**

**Ο οικονομικός φορέας πρέπει να παράσχει πληροφορίες μόνον όταν τα σχετικά κριτήρια επιλογής έχουν προσδιοριστεί από την αναθέτουσα αρχή ή τον αναθέτοντα φορέα στη σχετική διακήρυξη ή στην πρόσκληση ή στα έγγραφα της σύμβασης που αναφέρονται στην διακήρυξη.**

<b>Καταλληλότητα</b>	<b>Απάντηση</b>
<p><b>1) Ο οικονομικός φορέας είναι εγγεγραμμένος στα σχετικά επαγγελματικά ή εμπορικά μητρώα που τηρούνται στην Ελλάδα ή στο κράτος μέλος εγκατάστασής<sup>xxiii</sup>, του:</b> Εάν η σχετική τεκμηρίωση διατίθεται ηλεκτρονικά, αναφέρετε:</p>	<p>[...]</p> <p>(διαδικτυακή διεύθυνση, αρχή ή φορέας έκδοσης, επακριβή στοιχεία αναφοράς των εγγράφων): [.....][.....][.....]</p>
<p><b>2) Για συμβάσεις υπηρεσιών:</b> Χρειάζεται ειδική έγκριση ή να είναι ο οικονομικός φορέας μέλος συγκεκριμένου οργανισμού για να έχει τη δυνατότητα να παράσχει τις σχετικές υπηρεσίες στη χώρα εγκατάστασής του</p> <p>Εάν η σχετική τεκμηρίωση διατίθεται ηλεκτρονικά, αναφέρετε:</p>	<p><input type="checkbox"/> Ναι <input type="checkbox"/> Όχι</p> <p>Εάν ναι, διευκρινίστε για ποια πρόκειται και δηλώστε αν τη διαθέτει ο οικονομικός φορέας: [ ... ] <input type="checkbox"/> Ναι <input type="checkbox"/> Όχι</p> <p>(διαδικτυακή διεύθυνση, αρχή ή φορέας έκδοσης, επακριβή στοιχεία αναφοράς των εγγράφων): [.....][.....][.....]</p>

## B: Οικονομική και χρηματοοικονομική επάρκεια

**Ο οικονομικός φορέας πρέπει να παράσχει πληροφορίες μόνον όταν τα σχετικά κριτήρια επιλογής έχουν προσδιοριστεί από την αναθέτουσα αρχή ή τον αναθέτοντα φορέα στη σχετική διακήρυξη ή στην πρόσκληση ή στα έγγραφα της σύμβασης που αναφέρονται στην διακήρυξη.**

Οικονομική και χρηματοοικονομική επάρκεια	Απάντηση:
<p>1α) Ο («γενικός») ετήσιος κύκλος εργασιών του οικονομικού φορέα για τον αριθμό οικονομικών ετών που απαιτούνται στη σχετική διακήρυξη ή στην πρόσκληση ή στα έγγραφα της σύμβασης :</p> <p><b>και/ή,</b></p> <p>1β) Ο μέσος ετήσιος κύκλος εργασιών του οικονομικού φορέα για τον αριθμό ετών που απαιτούνται στη σχετική διακήρυξη ή στην πρόσκληση ή στα έγγραφα της σύμβασης είναι ο εξής<sup>xxxiv</sup>:</p> <p><i>Εάν η σχετική τεκμηρίωση διατίθεται ηλεκτρονικά, αναφέρετε:</i></p>	<p>έτος: [.....] κύκλος εργασιών:[.....][...]νόμισμα</p> <p>έτος: [.....] κύκλος εργασιών:[.....][...]νόμισμα</p> <p>έτος: [.....] κύκλος εργασιών:[.....][...]νόμισμα</p> <p>(αριθμός ετών, μέσος κύκλος εργασιών):</p> <p>[.....],[.....][...]νόμισμα</p> <p>(διαδικτυακή διεύθυνση, αρχή ή φορέας έκδοσης, επακριβή στοιχεία αναφοράς των εγγράφων):</p> <p>[.....][.....][.....]</p>
<p>2α) Ο ετήσιος («ειδικός») κύκλος εργασιών του οικονομικού φορέα στον επιχειρηματικό τομέα που καλύπτεται από τη σύμβαση και προσδιορίζεται στη σχετική διακήρυξη ή στην πρόσκληση ή στα έγγραφα της σύμβασης για τον αριθμό οικονομικών ετών που απαιτούνται είναι ο εξής:</p> <p><b>και/ή,</b></p> <p>2β) Ο μέσος ετήσιος κύκλος εργασιών του οικονομικού φορέα στον τομέα και για τον αριθμό ετών που απαιτούνται στη σχετική διακήρυξη ή στην πρόσκληση ή στα έγγραφα της σύμβασης είναι ο εξής<sup>xxxv</sup>:</p> <p><i>Εάν η σχετική τεκμηρίωση διατίθεται</i></p>	<p>έτος: [.....] κύκλος εργασιών: [.....][...] νόμισμα</p> <p>έτος: [.....] κύκλος εργασιών: [.....][...] νόμισμα</p> <p>έτος: [.....] κύκλος εργασιών: [.....][...] νόμισμα</p> <p>(αριθμός ετών, μέσος κύκλος εργασιών):</p> <p>[.....],[.....][...] νόμισμα</p>

ηλεκτρονικά, αναφέρετε:	(διαδικτυακή διεύθυνση, αρχή ή φορέας έκδοσης, επακριβή στοιχεία αναφοράς των εγγράφων): [.....][.....][.....]
3) Σε περίπτωση που οι πληροφορίες σχετικά με τον κύκλο εργασιών (γενικό ή ειδικό) δεν είναι διαθέσιμες για ολόκληρη την απαιτούμενη περίοδο, αναφέρετε την ημερομηνία που ιδρύθηκε ή άρχισε τις δραστηριότητές του ο οικονομικός φορέας:	[.....]
4) Όσον αφορά τις χρηματοοικονομικές αναλογίες <sup>xxxvi</sup> που ορίζονται στη σχετική διακήρυξη ή στην πρόσκληση ή στα έγγραφα της σύμβασης, ο οικονομικός φορέας δηλώνει ότι οι πραγματικές τιμές των απαιτούμενων αναλογιών έχουν ως εξής: Εάν η σχετική τεκμηρίωση διατίθεται ηλεκτρονικά, αναφέρετε:	(προσδιορισμός της απαιτούμενης αναλογίας-αναλογία μεταξύ x και y <sup>xxxvii</sup> -και η αντίστοιχη αξία)  (διαδικτυακή διεύθυνση, αρχή ή φορέας έκδοσης, επακριβή στοιχεία αναφοράς των εγγράφων): [.....][.....][.....]
5) Το ασφαλισμένο ποσό στην <b>ασφαλιστική κάλυψη επαγγελματικών κινδύνων</b> του οικονομικού φορέα είναι το εξής: Εάν οι εν λόγω πληροφορίες διατίθενται ηλεκτρονικά, αναφέρετε:	[.....][...]νόμισμα  (διαδικτυακή διεύθυνση, αρχή ή φορέας έκδοσης, επακριβή στοιχεία αναφοράς των εγγράφων): [.....][.....][.....]
6) Όσον αφορά τις <b>λοιπές οικονομικές ή χρηματοοικονομικές απαιτήσεις</b> , οι οποίες (ενδέχεται να) έχουν προσδιοριστεί στη σχετική διακήρυξη ή στην πρόσκληση ή στα έγγραφα της σύμβασης, ο οικονομικός φορέας δηλώνει ότι: Εάν η σχετική τεκμηρίωση που <b>ενδέχεται να έχει προσδιοριστεί στη σχετική προκήρυξη ή στα έγγραφα της σύμβασης</b> διατίθεται ηλεκτρονικά, αναφέρετε:	[.....]  (διαδικτυακή διεύθυνση, αρχή ή φορέας έκδοσης, επακριβή στοιχεία αναφοράς των εγγράφων): [.....][.....][.....]

## Γ: Τεχνική και επαγγελματική ικανότητα

**Ο οικονομικός φορέας πρέπει να παράσχει πληροφορίες μόνον όταν τα σχετικά κριτήρια επιλογής έχουν οριστεί από την αναθέτουσα αρχή ή τον αναθέτοντα φορέα στη σχετική διακήρυξη ή στην πρόσκληση ή στα έγγραφα της σύμβασης που αναφέρονται στη διακήρυξη .**

<b>Τεχνική και επαγγελματική ικανότητα</b>	<b>Απάντηση:</b>								
<p>1α) Μόνο για τις <b>δημόσιες συμβάσεις έργων</b>: Κατά τη διάρκεια της περιόδου αναφοράς<sup>xxxviii</sup>, ο οικονομικός φορέας έχει <b>εκτελέσει τα ακόλουθα έργα του είδους που έχει προσδιοριστεί:</b></p> <p><i>Εάν η σχετική τεκμηρίωση όσον αφορά την καλή εκτέλεση και ολοκλήρωση των σημαντικότερων εργασιών διατίθεται ηλεκτρονικά, αναφέρετε:</i></p>	<p>Αριθμός ετών (η περίοδος αυτή προσδιορίζεται στη σχετική διακήρυξη ή στην πρόσκληση ή στα έγγραφα της σύμβασης που αναφέρονται στην διακήρυξη): [...] Έργα: [.....] (διαδικτυακή διεύθυνση, αρχή ή φορέας έκδοσης, επακριβή στοιχεία αναφοράς των εγγράφων): [.....][.....][.....]</p>								
<p>1β) Μόνο για <b>δημόσιες συμβάσεις προμηθειών και δημόσιες συμβάσεις υπηρεσιών</b>: Κατά τη διάρκεια της περιόδου αναφοράς<sup>xxxix</sup>, ο οικονομικός φορέας έχει <b>προβεί στις ακόλουθες κυριότερες παραδόσεις αγαθών του είδους που έχει προσδιοριστεί ή έχει παράσχει τις ακόλουθες κυριότερες υπηρεσίες του είδους που έχει προσδιοριστεί:</b> Κατά τη σύνταξη του σχετικού καταλόγου αναφέρετε τα ποσά, τις ημερομηνίες και τους παραλήπτες δημόσιους ή ιδιωτικούς<sup>xl</sup>:</p>	<p>Αριθμός ετών (η περίοδος αυτή προσδιορίζεται στη σχετική διακήρυξη ή στην πρόσκληση ή στα έγγραφα της σύμβασης που αναφέρονται στην διακήρυξη): [.....]</p> <table border="1"> <thead> <tr> <th>Περιγραφή</th> <th>ποσά</th> <th>ημερομηνίες</th> <th>παραλήπτες</th> </tr> </thead> <tbody> <tr> <td> </td> <td> </td> <td> </td> <td> </td> </tr> </tbody> </table>	Περιγραφή	ποσά	ημερομηνίες	παραλήπτες				
Περιγραφή	ποσά	ημερομηνίες	παραλήπτες						
<p>2) Ο οικονομικός φορέας μπορεί να χρησιμοποιήσει το ακόλουθο <b>τεχνικό προσωπικό ή τις ακόλουθες τεχνικές υπηρεσίες<sup>xli</sup></b>, ιδίως τους υπεύθυνους για τον έλεγχο της ποιότητας: Στην περίπτωση δημόσιων συμβάσεων έργων, ο οικονομικός φορέας θα μπορεί να χρησιμοποιήσει το ακόλουθο τεχνικό προσωπικό ή τις ακόλουθες τεχνικές υπηρεσίες για την εκτέλεση του έργου:</p>	<p>[.....]</p> <p>[.....]</p>								
<p>3) Ο οικονομικός φορέας χρησιμοποιεί τον</p>	<p>[.....]</p>								

<p>ακόλουθο <b>τεχνικό εξοπλισμό και λαμβάνει τα ακόλουθα μέτρα για την διασφάλιση της ποιότητας και τα μέσα μελέτης και έρευνας</b> που διαθέτει είναι τα ακόλουθα:</p>	
<p>4) Ο οικονομικός φορέας θα μπορεί να εφαρμόσει τα ακόλουθα συστήματα <b>διαχείρισης της αλυσίδας εφοδιασμού</b> και ανίχνευσης κατά την εκτέλεση της σύμβασης:</p>	[.....]
<p><b>5) Για σύνθετα προϊόντα ή υπηρεσίες που θα παρασχεθούν ή, κατ' εξαίρεση, για προϊόντα ή υπηρεσίες που πρέπει να ανταποκρίνονται σε κάποιον ιδιαίτερο σκοπό:</b>          Ο οικονομικός φορέας <b>θα</b> επιτρέπει τη διενέργεια <b>ελέγχων<sup>xliii</sup></b> όσον αφορά το <b>παραγωγικό δυναμικό</b> ή τις <b>τεχνικές ικανότητες</b> του οικονομικού φορέα και, εφόσον κρίνεται αναγκαίο, όσον αφορά τα <b>μέσα μελέτης και έρευνας</b> που αυτός διαθέτει καθώς και τα <b>μέτρα που λαμβάνει για τον έλεγχο της ποιότητας:</b></p>	<input type="checkbox"/> Ναι <input type="checkbox"/> Όχι
<p>6) Οι ακόλουθοι <b>τίτλοι σπουδών και επαγγελματικών προσόντων</b> διατίθενται από:          α) τον ίδιο τον πάροχο υπηρεσιών ή τον εργολάβο,  <b>και/ή</b> (ανάλογα με τις απαιτήσεις που ορίζονται στη σχετική πρόσκληση ή διακήρυξη ή στα έγγραφα της σύμβασης)          β) τα διευθυντικά στελέχη του:</p>	α)[.....]  β) [.....]
<p>7) Ο οικονομικός φορέας θα μπορεί να εφαρμόζει τα ακόλουθα <b>μέτρα περιβαλλοντικής διαχείρισης</b> κατά την εκτέλεση της σύμβασης:</p>	[.....]

<p>8) Το <b>μέσο ετήσιο εργατοϋπαλληλικό δυναμικό</b> του οικονομικού φορέα και ο αριθμός των διευθυντικών στελεχών του κατά τα τελευταία τρία έτη ήταν τα εξής:</p>	<p>Έτος, μέσο ετήσιο εργατοϋπαλληλικό προσωπικό:  [.....], [.....]  [.....], [.....]  [.....], [.....]  Έτος, αριθμός διευθυντικών στελεχών:  [.....], [.....]  [.....], [.....]  [.....], [.....]</p>
<p>9) Ο οικονομικός φορέας θα έχει στη διάθεσή του τα ακόλουθα <b>μηχανήματα, εγκαταστάσεις και τεχνικό εξοπλισμό</b> για την εκτέλεση της σύμβασης:</p>	<p>[.....]</p>
<p>10) Ο οικονομικός φορέας <b>προτίθεται, να αναθέσει σε τρίτους υπό μορφή υπεργολαβίας<sup>xliii</sup> το ακόλουθο τμήμα (δηλ. ποσοστό)</b> της σύμβασης:</p>	<p>[.....]</p>
<p>11) Για <b>δημόσιες συμβάσεις προμηθειών</b> :</p> <p>Ο οικονομικός φορέας θα παράσχει τα απαιτούμενα δείγματα, περιγραφές ή φωτογραφίες των προϊόντων που θα προμηθεύσει, τα οποία δεν χρειάζεται να συνοδεύονται από πιστοποιητικά γνησιότητας.</p> <p>Κατά περίπτωση, ο οικονομικός φορέας δηλώνει περαιτέρω ότι θα προσκομίσει τα απαιτούμενα πιστοποιητικά γνησιότητας.</p> <p><i>Εάν η σχετική τεκμηρίωση διατίθεται ηλεκτρονικά, αναφέρετε:</i></p>	<p><input type="checkbox"/> Ναι <input type="checkbox"/> Όχι</p> <p><input type="checkbox"/> Ναι <input type="checkbox"/> Όχι</p> <p>(διαδικτυακή διεύθυνση, αρχή ή φορέας έκδοσης, επακριβή στοιχεία αναφοράς των εγγράφων): [.....][.....][.....]</p>
<p>12) Για <b>δημόσιες συμβάσεις προμηθειών</b>: Μπορεί ο οικονομικός φορέας να προσκομίσει τα απαιτούμενα <b>πιστοποιητικά</b> που έχουν εκδοθεί από επίσημα <b>ισοτιτούτα ελέγχου ποιότητας</b> ή υπηρεσίες αναγνωρισμένων ικανοτήτων, με τα οποία βεβαιώνεται η καταλληλότητα των προϊόντων, επαληθεύσιμη με παραπομπές στις τεχνικές προδιαγραφές ή σε πρότυπα, και τα οποία ορίζονται στη σχετική διακήρυξη</p>	<p><input type="checkbox"/> Ναι <input type="checkbox"/> Όχι</p>

<p>ή στην πρόσκληση ή στα έγγραφα της σύμβασης που αναφέρονται στη διακήρυξη;</p> <p><b>Εάν όχι</b>, εξηγήστε τους λόγους και αναφέρετε ποια άλλα αποδεικτικά μέσα μπορούν να προσκομιστούν:</p> <p><i>Εάν η σχετική τεκμηρίωση διατίθεται ηλεκτρονικά, αναφέρετε:</i></p>	<p>[.....]</p> <p>(διαδικτυακή διεύθυνση, αρχή ή φορέας έκδοσης, επακριβή στοιχεία αναφοράς των εγγράφων): [.....][.....][.....]</p>
--	--

**Δ: Συστήματα διασφάλισης ποιότητας και πρότυπα περιβαλλοντικής διαχείρισης**

**Ο οικονομικός φορέας πρέπει να παράσχει πληροφορίες μόνον όταν τα συστήματα διασφάλισης ποιότητας και/ή τα πρότυπα περιβαλλοντικής διαχείρισης έχουν ζητηθεί από την αναθέτουσα αρχή ή τον αναθέτοντα φορέα στη σχετική διακήρυξη ή στην πρόσκληση ή στα έγγραφα της σύμβασης.**

<b>Συστήματα διασφάλισης ποιότητας και πρότυπα περιβαλλοντικής διαχείρισης</b>	<b>Απάντηση:</b>
<p>Θα είναι σε θέση ο οικονομικός φορέας να προσκομίσει <b>πιστοποιητικά</b> που έχουν εκδοθεί από ανεξάρτητους οργανισμούς που βεβαιώνουν ότι ο οικονομικός φορέας συμμορφώνεται με τα απαιτούμενα <b>πρότυπα διασφάλισης ποιότητας</b>, συμπεριλαμβανομένης της προσβασιμότητας για άτομα με ειδικές ανάγκες;</p> <p><b>Εάν όχι</b>, εξηγήστε τους λόγους και διευκρινίστε ποια άλλα αποδεικτικά μέσα μπορούν να προσκομιστούν όσον αφορά το σύστημα διασφάλισης ποιότητας:</p> <p><i>Εάν η σχετική τεκμηρίωση διατίθεται ηλεκτρονικά, αναφέρετε:</i></p>	<p><input type="checkbox"/> Ναι <input type="checkbox"/> Όχι</p> <p>[.....] [.....]</p> <p>(διαδικτυακή διεύθυνση, αρχή ή φορέας έκδοσης, επακριβή στοιχεία αναφοράς των εγγράφων): [.....][.....][.....]</p>
<p>Θα είναι σε θέση ο οικονομικός φορέας να προσκομίσει <b>πιστοποιητικά</b> που έχουν εκδοθεί από ανεξάρτητους οργανισμούς που βεβαιώνουν ότι ο οικονομικός φορέας συμμορφώνεται με τα απαιτούμενα <b>συστήματα ή πρότυπα περιβαλλοντικής διαχείρισης</b>;</p> <p><b>Εάν όχι</b>, εξηγήστε τους λόγους και διευκρινίστε ποια άλλα αποδεικτικά μέσα μπορούν να προσκομιστούν όσον αφορά τα <b>συστήματα ή πρότυπα περιβαλλοντικής διαχείρισης</b>:</p> <p><i>Εάν η σχετική τεκμηρίωση διατίθεται ηλεκτρονικά, αναφέρετε:</i></p>	<p><input type="checkbox"/> Ναι <input type="checkbox"/> Όχι</p> <p>[.....] [.....]</p> <p>(διαδικτυακή διεύθυνση, αρχή ή φορέας έκδοσης, επακριβή στοιχεία αναφοράς των εγγράφων): [.....][.....][.....]</p>

**Μέρος V: Περιορισμός του αριθμού των πληρούντων τα κριτήρια επιλογής υποψηφίων**

**Ο οικονομικός φορέας πρέπει να παράσχει πληροφορίες μόνον όταν η αναθέτουσα αρχή ή ο αναθέτων φορέας έχει προσδιορίσει αντικειμενικά και χωρίς διακρίσεις κριτήρια ή κανόνες που πρόκειται να εφαρμοστούν για τον περιορισμό του αριθμού των υποψηφίων που θα προσκληθούν να υποβάλουν προσφορά ή να συμμετάσχουν στον διάλογο. Οι πληροφορίες αυτές, οι οποίες μπορούν να συνοδεύονται από απαιτήσεις όσον αφορά τα πιστοποιητικά (ή το είδος τους) ή τις μορφές αποδεικτικών εγγράφων, εφόσον συντρέχει περίπτωση, που θα πρέπει να προσκομιστούν, ορίζονται στη σχετική διακήρυξη ή στην πρόσκληση ή στα έγγραφα της σύμβασης.**

**Για κλειστές διαδικασίες, ανταγωνιστικές διαδικασίες με διαπραγμάτευση, διαδικασίες ανταγωνιστικού διαλόγου και συμπράξεις καινοτομίας μόνον:**

**Ο οικονομικός φορέας δηλώνει ότι:**

<b>Περιορισμός του αριθμού</b>	<b>Απάντηση:</b>
<p><b>Πληροί</b> τα αντικειμενικά και χωρίς διακρίσεις κριτήρια ή κανόνες που πρόκειται να εφαρμοστούν για τον περιορισμό του αριθμού των υποψηφίων με τον ακόλουθο τρόπο: Εφόσον ζητούνται ορισμένα πιστοποιητικά ή λοιπές μορφές αποδεικτικών εγγράφων, αναφέρετε για <b>καθένα από αυτά</b> αν ο οικονομικός φορέας διαθέτει τα απαιτούμενα έγγραφα: Εάν ορισμένα από τα εν λόγω πιστοποιητικά ή λοιπές μορφές αποδεικτικών στοιχείων διατίθενται ηλεκτρονικά<sup>xlv</sup>, αναφέρετε για το <b>καθένα:</b></p>	<p>[...]</p> <p><input type="checkbox"/> Ναι <input type="checkbox"/> Όχι<sup>xlv</sup></p> <p>(διαδικτυακή διεύθυνση, αρχή ή φορέας έκδοσης, επακριβή στοιχεία αναφοράς των εγγράφων): [.....][.....][.....]<sup>xlvi</sup></p>

**Μέρος VI: Τελικές δηλώσεις**

Ο κάτωθι υπογεγραμμένος, δηλώνω επισήμως ότι τα στοιχεία που έχω αναφέρει σύμφωνα με τα μέρη I – IV ανωτέρω είναι ακριβή και ορθά και ότι έχω πλήρη επίγνωση των συνεπειών σε περίπτωση σοβαρών ψευδών δηλώσεων.

Ο κάτωθι υπογεγραμμένος, δηλώνω επισήμως ότι είμαι σε θέση, κατόπιν αιτήματος και χωρίς καθυστέρηση, να προσκομίσω τα πιστοποιητικά και τις λοιπές μορφές αποδεικτικών εγγράφων που αναφέρονται<sup>xlvii</sup>, εκτός εάν :

α) η αναθέτουσα αρχή ή ο αναθέτων φορέας έχει τη δυνατότητα να λάβει τα σχετικά δικαιολογητικά απευθείας με πρόσβαση σε εθνική βάση δεδομένων σε οποιοδήποτε κράτος μέλος αυτή διατίθεται δωρεάν<sup>xlviii</sup>.

β) η αναθέτουσα αρχή ή ο αναθέτων φορέας έχουν ήδη στην κατοχή τους τα σχετικά έγγραφα.

Ο κάτωθι υπογεγραμμένος δίδω επισήμως τη συγκατάθεσή μου στ... [προσδιορισμός της αναθέτουσας αρχής ή του αναθέτοντα φορέα, όπως καθορίζεται στο μέρος I, ενότητα Α], προκειμένου να αποκτήσει πρόσβαση σε δικαιολογητικά των πληροφοριών τις οποίες έχω υποβάλλει στ... [να προσδιοριστεί το αντίστοιχο μέρος/ενότητα/σημείο] του παρόντος Τυποποιημένου Εντύπου Υπεύθυνης Δήλωσης για τους σκοπούς τ... [προσδιορισμός της διαδικασίας προμήθειας: (συνοπτική περιγραφή, παραπομπή στη δημοσίευση στον εθνικό τύπο, έντυπο και ηλεκτρονικό, αριθμός αναφοράς)].

Ημερομηνία, τόπος και, όπου ζητείται ή είναι απαραίτητο, υπογραφή(-ές): [.....]

---

i

i Σε περίπτωση που η αναθέτουσα αρχή /αναθέτων φορέας είναι περισσότερες (οι) της (του) μίας (ενός) θα αναφέρεται το σύνολο αυτών

ii Επαναλάβετε τα στοιχεία των αρμοδίων, όνομα και επώνυμο, όσες φορές χρειάζεται.

iii Βλέπε *σύσταση της Επιτροπής, της 6ης Μαΐου 2003, σχετικά με τον ορισμό των πολύ μικρών, των μικρών και των μεσαίων επιχειρήσεων (ΕΕ L 124 της 20.5.2003, σ. 36)*. Οι πληροφορίες αυτές απαιτούνται μόνο για στατιστικούς σκοπούς.

*Πολύ μικρή επιχείρηση: επιχείρηση η οποία απασχολεί λιγότερους από 10 εργαζομένους και της οποίας ο ετήσιος κύκλος εργασιών και/ή το σύνολο του ετήσιου ισολογισμού δεν υπερβαίνει τα 2 εκατομμύρια ευρώ.*

*Μικρή επιχείρηση: επιχείρηση η οποία απασχολεί λιγότερους από 50 εργαζομένους και της οποίας ο ετήσιος κύκλος εργασιών και/ή το σύνολο του ετήσιου ισολογισμού δεν υπερβαίνει τα 10 εκατομμύρια ευρώ.*

*Μεσαίες επιχειρήσεις: επιχειρήσεις που δεν είναι ούτε πολύ μικρές ούτε μικρές και οι οποίες απασχολούν λιγότερους από 250 εργαζομένους και των οποίων ο ετήσιος κύκλος εργασιών δεν υπερβαίνει τα 50 εκατομμύρια ευρώ και/ή το σύνολο του ετήσιου ισολογισμού δεν υπερβαίνει τα 43 εκατομμύρια ευρώ.*

iv Έχει δηλαδή ως κύριο σκοπό την κοινωνική και επαγγελματική ένταξη ατόμων με αναπηρία ή μειονεκτούντων ατόμων.

v Τα δικαιολογητικά και η κατάσταση, εάν υπάρχουν, αναφέρονται στην πιστοποίηση.

vi Ειδικότερα ως μέλος ένωσης ή κοινοπραξίας ή άλλου παρόμοιου καθεστώτος.

vii Επισημαίνεται ότι σύμφωνα με το δεύτερο εδάφιο του άρθρου 78 "Όσον αφορά τα κριτήρια που σχετίζονται με τους τίτλους σπουδών και τα επαγγελματικά προσόντα που ορίζονται στην περίπτωση στ' του Μέρους II του Παραρτήματος XII του Προσαρτήματος Α' ή με την σχετική επαγγελματική εμπειρία, οι οικονομικοί φορείς, μπορούν ωστόσο να βασίζονται στις ικανότητες άλλων φορέων μόνο εάν οι τελευταίοι θα εκτελέσουν τις εργασίες ή τις υπηρεσίες για τις οποίες απαιτούνται οι συγκεκριμένες ικανότητες."

viii Σύμφωνα με τις διατάξεις του άρθρου 73 παρ. 3 α, εφόσον προβλέπεται στα έγγραφα της σύμβασης είναι δυνατή η κατ' εξαίρεση παρέκκλιση από τον υποχρεωτικό αποκλεισμό για επιτακτικούς λόγους δημόσιου συμφέροντος, όπως δημόσιας υγείας ή προστασίας του περιβάλλοντος.

ix Όπως ορίζεται στο άρθρο 2 της απόφασης-πλαίσιο 2008/841/ΔΕΥ του Συμβουλίου, της 24ης Οκτωβρίου 2008, για την καταπολέμηση του οργανωμένου εγκλήματος (ΕΕ L 300 της 11.11.2008, σ. 42).

x Σύμφωνα με άρθρο 73 παρ. 1 (β). Στον Κανονισμό ΕΕΕΣ (Κανονισμός ΕΕ 2016/7) αναφέρεται ως "διαφθορά".

xi Όπως ορίζεται στο άρθρο 3 της Σύμβασης περί της καταπολέμησης της δωροδοκίας στην οποία ενέχονται υπάλληλοι των Ευρωπαϊκών Κοινοτήτων ή των κρατών μελών της Ευρωπαϊκής Ένωσης (ΕΕ C 195 της 25.6.1997, σ. 1) και στην παράγραφο 1 του άρθρου 2 της απόφασης-πλαίσιο 2003/568/ΔΕΥ του Συμβουλίου, της 22ας Ιουλίου 2003 για την καταπολέμηση της δωροδοκίας στον ιδιωτικό τομέα (ΕΕ L 192 της 31.7.2003, σ. 54). Περιλαμβάνει επίσης τη διαφθορά όπως ορίζεται στο **ν. 3560/2007(ΦΕΚ 103/Α)**, «Κύρωση και εφαρμογή της Σύμβασης ποινικού δικαίου για τη διαφθορά και του Πρόσθετου σ' αυτήν Πρωτοκόλλου» (αφορά σε προσθήκη καθόσον στο **ν. Άρθρο 73 παρ. 1 β** αναφέρεται η **κείμενη νομοθεσία**).

xii Κατά την έννοια του άρθρου 1 της σύμβασης σχετικά με τη προστασία των οικονομικών συμφερόντων των Ευρωπαϊκών Κοινοτήτων (ΕΕ C 316 της 27.11.1995, σ. 48) όπως κυρώθηκε με το ν. 2803/2000 (ΦΕΚ 48/Α) "Κύρωση της Σύμβασης σχετικά με την προστασία των οικονομικών συμφερόντων των Ευρωπαϊκών Κοινοτήτων και των συναφών με αυτήν Πρωτοκόλλων.

xiii Όπως ορίζονται στα άρθρα 1 και 3 της απόφασης-πλαίσιο του Συμβουλίου, της 13ης Ιουνίου 2002 για την καταπολέμηση της τρομοκρατίας (ΕΕ L 164 της 22.6.2002, σ. 3). Αυτός ο λόγος αποκλεισμού περιλαμβάνει επίσης την ηθική αυτοουργία ή την απόπειρα εγκλήματος, όπως αναφέρονται στο άρθρο 4 της εν λόγω απόφασης-πλαίσιο.

xiv Όπως ορίζεται στο άρθρο 1 της οδηγίας 2005/60/ΕΚ του Ευρωπαϊκού Κοινοβουλίου και του Συμβουλίου, της 26ης Οκτωβρίου 2005, σχετικά με την πρόληψη της χρησιμοποίησης του χρηματοπιστωτικού συστήματος για τη νομιμοποίηση εσόδων από παράνομες δραστηριότητες και τη χρηματοδότηση της τρομοκρατίας (ΕΕ L 309 της 25.11.2005, σ.15) που ενσωματώθηκε με το ν. 3691/2008 (ΦΕΚ 166/Α) "Πρόληψη και καταστολή της νομιμοποίησης εσόδων από εγκληματικές δραστηριότητες και της χρηματοδότησης της τρομοκρατίας και άλλες διατάξεις".

xv Όπως ορίζεται στο άρθρο 2 της οδηγίας 2011/36/ΕΕ του Ευρωπαϊκού Κοινοβουλίου και του Συμβουλίου, της 5ης Απριλίου 2011, για την πρόληψη και την καταπολέμηση της εμπορίας ανθρώπων και για την προστασία των θυμάτων της, καθώς και για την αντικατάσταση της απόφασης-πλαίσιο 2002/629/ΔΕΥ του Συμβουλίου (ΕΕ L 101 της 15.4.2011, σ. 1) η οποία ενσωματώθηκε στην εθνική νομοθεσία με το ν. 4198/2013 (ΦΕΚ 215/Α) "Πρόληψη και καταπολέμηση της εμπορίας ανθρώπων και προστασία των θυμάτων αυτής και άλλες διατάξεις".

xvi Η εν λόγω υποχρέωση αφορά ιδίως: α) στις περιπτώσεις εταιρειών περιορισμένης ευθύνης (Ε.Π.Ε) και προσωπικών εταιρειών (Ο.Ε και Ε.Ε), τους διαχειριστές, β) στις περιπτώσεις ανωνύμων εταιρειών (Α.Ε), τον Διευθύνοντα Σύμβουλο καθώς και όλα τα μέλη του Διοικητικού Συμβουλίου ( βλ. τελευταίο εδάφιο της παρ. 1 του άρθρου 73 )

xvii Επαναλάβετε όσες φορές χρειάζεται.

xviii Επαναλάβετε όσες φορές χρειάζεται.

xix Επαναλάβετε όσες φορές χρειάζεται.

xx Οικονομικός φορέας που έχει αποκλειστεί με τελεσίδικη απόφαση από τη συμμετοχή σε διαδικασία σύναψης σύμβασης ή ανάθεσης παραχώρησης δε μπορεί να κάνει χρήση αυτής της δυνατότητας κατά την περίοδο αποκλεισμού που ορίζεται στην εν λόγω απόφαση (άρθρο 73 παρ. 7 τελευταίο εδάφιο)

xxi Λαμβανομένου υπόψη του χαρακτήρα των εγκλημάτων που έχουν διαπραχθεί (μεμονωμένα, κατ' εξακολούθηση, συστηματικά ...), η επεξήγηση πρέπει να καταδεικνύει την επάρκεια των μέτρων που λήφθηκαν.

xxii Στην περίπτωση που ο οικονομικός φορέας είναι Έλληνας πολίτης ή έχει την εγκατάστασή του στην Ελλάδα, οι υποχρεώσεις του που αφορούν τις εισφορές κοινωνικής ασφάλισης καλύπτουν τόσο την κύρια όσο και την επικουρική ασφάλιση (άρθρο 73 παρ. 2 δεύτερο εδάφιο).

xxiii Σημειώνεται ότι, σύμφωνα με το άρθρο 73 παρ. 3 περ. α και β, εφόσον προβλέπεται στα έγγραφα της σύμβασης είναι δυνατή η παρέκκλιση από τον υποχρεωτικό αποκλεισμό λόγω αθέτησης υποχρεώσεων καταβολής φόρων ή ασφαλιστικών εισφορών κατ' εξαίρεση, για επιτακτικούς λόγους δημόσιου συμφέροντος, όπως δημόσιας υγείας ή προστασίας του περιβάλλοντος ή/και όταν ο αποκλεισμός θα ήταν σαφώς δυσανάλογος, ιδίως όταν μόνο μικρά ποσά των φόρων ή των εισφορών κοινωνικής ασφάλισης δεν έχουν καταβληθεί, ή όταν ο οικονομικός φορέας ενημερώθηκε σχετικά με το ακριβές ποσό που οφείλεται λόγω αθέτησης των υποχρεώσεων του όσον αφορά στην καταβολή φόρων ή εισφορών κοινωνικής ασφάλισης σε χρόνο κατά τον οποίο δεν είχε τη δυνατότητα να λάβει μέτρα, σύμφωνα με το τελευταίο εδάφιο της παραγράφου 2 του άρθρου 73, πριν από την εκπνοή της προθεσμίας αίτησης συμμετοχής ή σε ανοικτές διαδικασίες της προθεσμίας υποβολής προσφοράς

xxiv Επαναλάβετε όσες φορές χρειάζεται.

xxv Όπως αναφέρονται για τους σκοπούς της παρούσας διαδικασίας σύναψης δημόσιας σύμβασης στις κείμενες διατάξεις, στα έγγραφα της σύμβασης ή στο άρθρο 18 παρ. 2 .

xxvi . Η απόδοση όρων είναι σύμφωνη με την παρ. 4 του άρθρου 73 που διαφοροποιείται από τον Κανονισμό ΕΕΕΣ (Κανονισμός ΕΕ 2016/7)

xxvii Άρθρο 73 παρ. 5.

xxviii Εφόσον στα έγγραφα της σύμβασης γίνεται αναφορά σε συγκεκριμένη διάταξη, να συμπληρωθεί ανάλογα το ΤΕΥΔ πχ άρθρο 68 παρ. 2 ν. 3863/2010 .

xxix Όπως προσδιορίζεται στο άρθρο 24 ή στα έγγραφα της σύμβασης.

xxx Πρβλ άρθρο 48.

xxxi Η απόδοση όρων είναι σύμφωνη με την περιπτ. στ παρ. 4 του άρθρου 73 που διαφοροποιείται από τον Κανονισμό ΕΕΕΣ (Κανονισμός ΕΕ 2016/7)

xxxii Για συμβάσεις έργου, η εκτιμώμενη αξία της οποίας υπερβαίνει το ένα εκατομμύριο (1.000.000) ευρώ εκτός ΦΠΑ (άρθρο 79 παρ. 2). Πρβλ και άρθρο 375 παρ. 10.

xxxiii Όπως περιγράφεται στο Παράρτημα ΧΙ του Προσαρτήματος Α, **οι οικονομικοί φορείς από ορισμένα κράτη μέλη οφείλουν να συμμορφώνονται με άλλες απαιτήσεις που καθορίζονται στο Παράρτημα αυτό.**

xxxiv Μόνον εφόσον επιτρέπεται **στη σχετική διακήρυξη ή στην πρόσκληση ή στα έγγραφα της σύμβασης που αναφέρονται στην διακήρυξη.**

xxxv Μόνον εφόσον επιτρέπεται στη σχετική διακήρυξη ή στην πρόσκληση ή στα έγγραφα της σύμβασης που αναφέρονται στην διακήρυξη.

xxxvi Π.χ αναλογία μεταξύ περιουσιακών στοιχείων και υποχρεώσεων

xxxvii Π.χ αναλογία μεταξύ περιουσιακών στοιχείων και υποχρεώσεων

xxxviii Οι αναθέτουσες αρχές μπορούν να ζητούν έως πέντε έτη και να επιτρέπουν την τεκμηρίωση εμπειρίας που υπερβαίνει τα πέντε έτη.

xxxix Οι αναθέτουσες αρχές μπορούν να ζητούν έως τρία έτη και να επιτρέπουν την τεκμηρίωση εμπειρίας που υπερβαίνει τα τρία έτη.

xl Πρέπει να απαριθμούνται **όλοι** οι παραλήπτες και ο κατάλογος πρέπει να περιλαμβάνει τόσο δημόσιους όσο και ιδιωτικούς πελάτες για τα σχετικά αγαθά ή υπηρεσίες.

xli Όσον αφορά το τεχνικό προσωπικό ή τις τεχνικές υπηρεσίες που δεν ανήκουν άμεσα στην επιχείρηση του οικονομικού φορέα, αλλά στον οποίον τις ικανότητες στηρίζεται ο οικονομικός φορέας, όπως καθορίζεται στο μέρος II, ενότητα Γ, πρέπει να συμπληρώνονται χωριστά έντυπα ΤΕΥΔ.

xlii Ο έλεγχος πρόκειται να διενεργείται από την αναθέτουσα αρχή ή, εφόσον αυτή συναινέσει, εξ ονόματός της από αρμόδιο επίσημο οργανισμό της χώρας όπου είναι εγκατεστημένος ο προμηθευτής ή ο πάροχος υπηρεσιών.

---

xliii Επισημαίνεται ότι εάν ο οικονομικός φορέας **έχει** αποφασίσει να αναθέσει τμήμα της σύμβασης σε τρίτους υπό μορφή υπεργολαβίας **και** στηρίζεται στις ικανότητες του υπεργολάβου για την εκτέλεση του εν λόγω τμήματος, τότε θα πρέπει να συμπληρωθεί χωριστό ΤΕΥΔ για τους σχετικούς υπεργολάβους, βλέπε μέρος II, ενότητα Γ ανωτέρω.

xliν Διευκρινίστε ποιο στοιχείο αφορά η απάντηση.

xliv Επαναλάβετε όσες φορές χρειάζεται.

xlv Επαναλάβετε όσες φορές χρειάζεται.

xlvii Πρβλ και άρθρο 1 ν. 4250/2014

**xlviii Υπό την προϋπόθεση ότι ο οικονομικός φορέας έχει παράσχει τις απαραίτητες πληροφορίες (διαδικτυακή διεύθυνση, αρχή ή φορέα έκδοσης, επακριβή στοιχεία αναφοράς των εγγράφων) που παρέχουν τη δυνατότητα στην αναθέτουσα αρχή ή στον αναθέτοντα φορέα να το πράξει. Όπου απαιτείται, τα στοιχεία αυτά πρέπει να συνοδεύονται από τη σχετική συγκατάθεση για την εν λόγω πρόσβαση**

**ΠΑΡΑΡΤΗΜΑ Θ'**  
**ΠΙΝΑΚΑΣ ΟΙΚΟΝΟΜΙΚΗΣ ΠΡΟΣΦΟΡΑΣ**

<b>ΑΙΑ</b>	<b>ΠΕΡΙΓΡΑΦΗ ΕΙΔΟΥΣ</b>	<b>ΠΡΟΣΦΕΡΟΜΕΝΗ ΠΟΣΟΤΗΤΑ</b>	<b>ΤΙΜΗ ΤΕΜΑΧΙΟΥ (ΧΩΡΙΣ ΦΠΑ)</b>	<b>ΣΥΝΟΛΙΚΟ ΚΟΣΤΟΣ (ΧΩΡΙΣ ΦΠΑ)</b>	<b>ΣΥΝΟΛΙΚΟ ΚΟΣΤΟΣ (ΜΕ ΦΠΑ)</b>
<b>1</b>					

**Ο/Η ΥΠΟΓΡΑΦΩΝ**

.....